

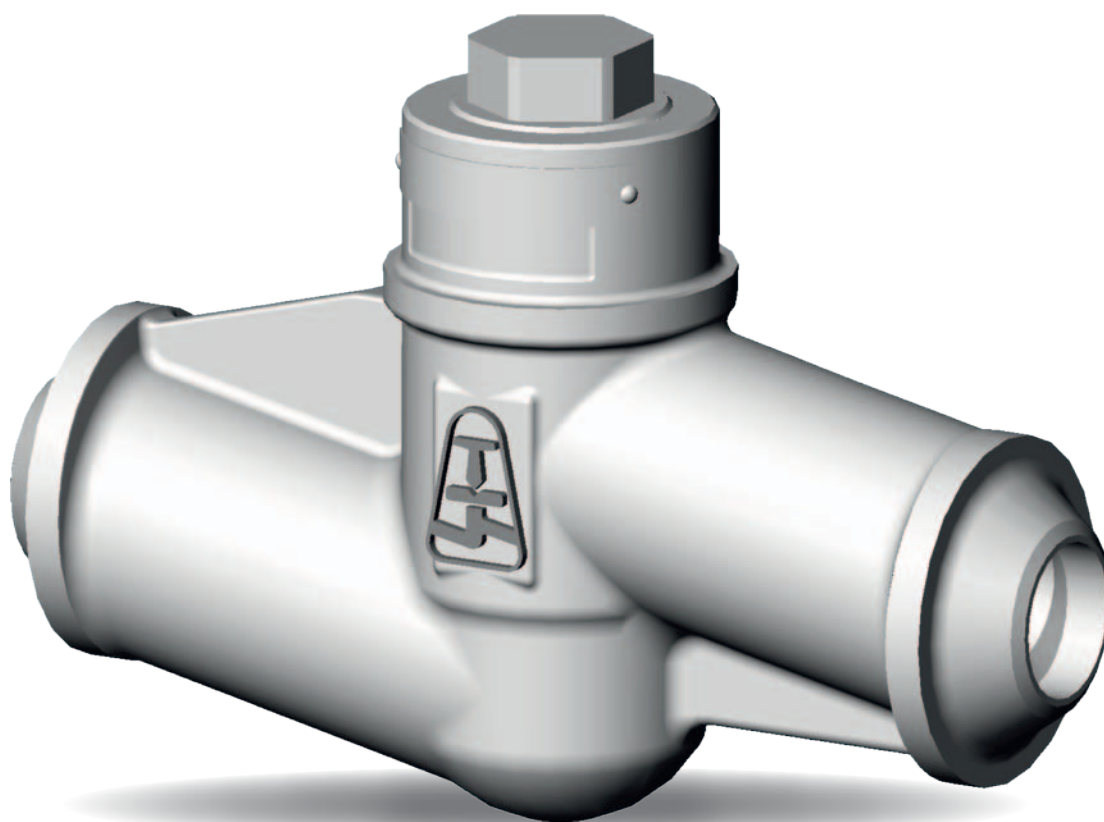

ОБРАТНЫЙ КЛАПАН ВЫСОКОГО ДАВЛЕНИЯ Z15.2

PN 63–500; DN 10–65; T_{МАКС.}: 600°C



ОБРАТНЫЙ КЛАПАН ВЫСОКОГО ДАВЛЕНИЯ Z15.2

СРЕДА

- пар, вода, газ, масла, нефтепродукты, агрессивные и неагрессивные вещества

ПРИСОЕДИНЕНИЕ

- под приварку, фланцевое, socket weld, комбинированное

УПРАВЛЕНИЕ

- автоматическое

ОПИСАНИЕ

- прямоточный клапан
- запорная пружина (кроме DN 10, 15)
- коническое седло
- наплавка уплотнительной поверхности выполнена твёрдым сплавом (13Cr) или Stellite 6
- отвечает требованиям директивы 2014/68/EU
- испытание проходит в соответствии со стандартом EN 12266-1; часть 2

ВОЗМОЖНОСТИ ИСПОЛНЕНИЯ

- поставка согласно TRD 201 – по желанию

