

КЛАПАН ЗАПОРНЫЙ С СИЛЬФОНОМ C09.1/C09.5

PN 10–40; DN 15–80; T_{МАКС.}: 400°C

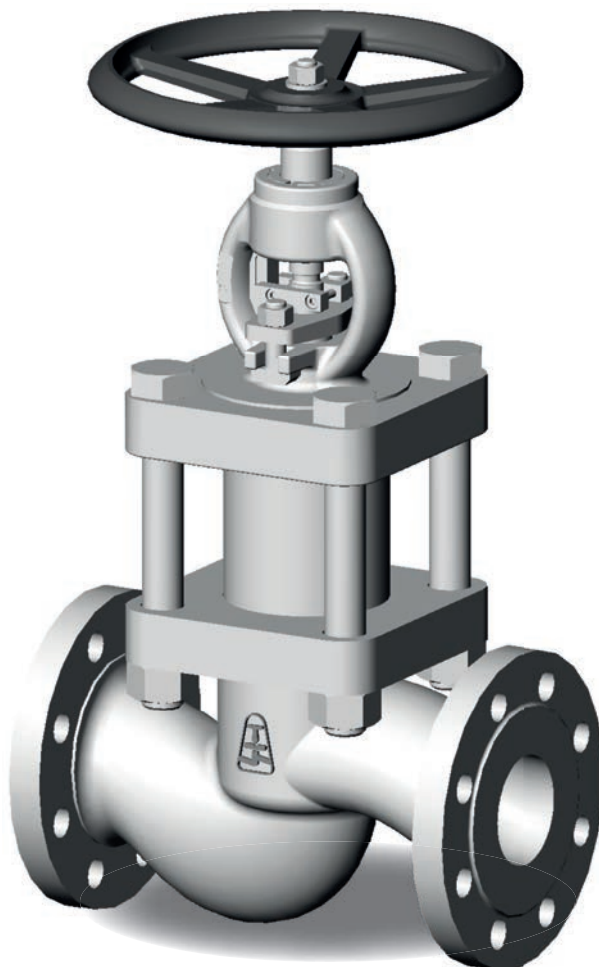

КЛАПАН ЗАПОРНЫЙ С СИЛЬФОНОМ C09.1/C09.5

СРЕДА

- вода, пар, газы, масла, нефтепродукты, неагрессивные и агрессивные вещества

ПРИСОЕДИНЕНИЕ

- фланцевое, под приварку

УПРАВЛЕНИЕ

- маховик, редуктор, электропривод

ОПИСАНИЕ

- клапан запорный C09.1 и клапан запорный с регулирующим золотником и с сильфоном C09.5
- невращающийся выдвижной шпindel
- сильфон предотвращает проникновение среды в сальниковую камеру
- классическая конструкция хомута
- прямая форма корпуса
- наплавка уплотнительной поверхности выполнена твёрдым сплавом (13Cr) или Stellite 6 (кроме исполнения из нержавеющей стали)
- отвечает требованиям директивы 2014/68/EU, со стандартом EN 13 709
- испытание проходит в соответствии со стандартом EN 12266-1; часть 2

ВОЗМОЖНОСТИ ИСПОЛНЕНИЯ

- регулирующий золотник (для грубой регулировки) - тип C09.5
- согласно TRD 201
- TA-Luft

РАБОЧИЕ ПАРАМЕТРЫ

Материал	PN	Допускаемое рабочее давление PS [бар] для максимальной рабочей температуры TS [°C]										
		-50	-30	-10	50	100	150	200	250	300	350	400
GX5CrNiMo 19-11-2 (1.4408) ¹⁾	10	10	10	10	10	9,3	8,4	7,8	7,3	-	-	-
	16	16	16	16	16	14,9	13,5	12,4	11,7	-	-	-
	25	25	25	25	25	23,3	21,1	19,4	18,3	-	-	-
	40	40	40	40	40	37,3	33,8	31,1	29,3	-	-	-
GX5CrNi19-10 (1.4308)	10	10	10	10	9,3	8,4	7,6	6,9	6,4	-	-	-
	16	16	16	16	14,9	13,5	12,1	11	10,3	-	-	-
	25	25	25	25	23,3	21,1	18,9	17,2	16,1	-	-	-
	40	40	40	40	37,3	33,8	30,2	27,6	25,8	-	-	-
G21Mn5 (1.1138)	10	-	10	10	10	9,2	8,7	7,9	7,2	6,5	-	-
	16	-	16	16	16	14,8	14	12,8	11,8	10,8	-	-
	25	-	25	25	25	23	21	19,2	18,2	17,2	-	-
	40	-	40	40	40	37	35	32	29,5	27	-	-
GP240GH (1.0619)	10	-	-	10	10	9,3	8,7	7,8	7,1	6,4	6	5,8
	16	-	-	16	16	14,9	13,9	12,4	11,4	10,3	9,6	9,2
	25	-	-	25	25	23,3	21,7	19,4	17,8	16,1	15	14,4
	40	-	-	40	40	37,3	34,7	30,2	28,4	25,8	24	23,1

1) Применение при температуре от -196°C до +250°C по запросу

ПРИМЕНЕННЫЕ МАТЕРИАЛЫ

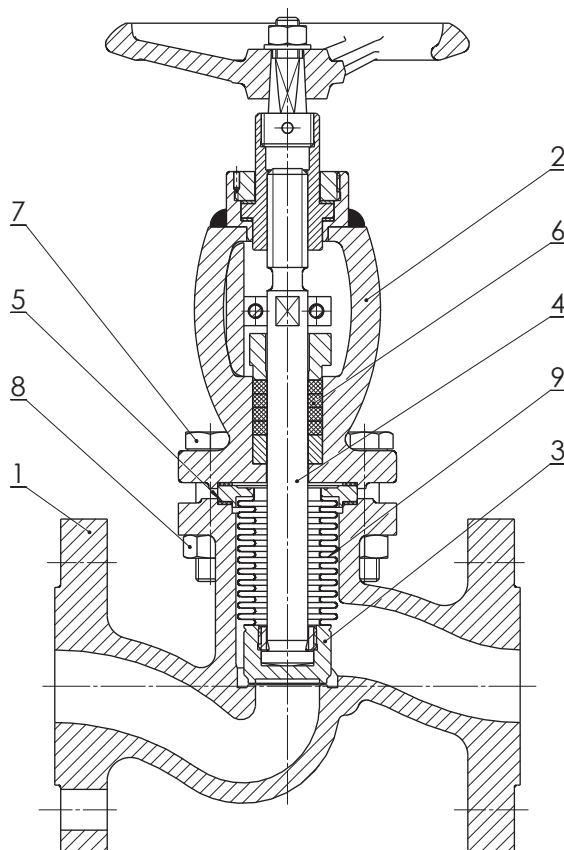

Поз.	Деталь	Материал									
		GP240GH (1.0619)				G21Mn5 (1.1138)			GX5CrNi19-10 (1.4308)	GX5CrNiMo19-11-2 (1.4408)	
1	Корпус	GP240GH (1.0619)				G21Mn5 (1.1138)			GX5CrNi19-10 (1.4308)	GX5CrNiMo19-11-2 (1.4408)	
	Наплавка уплотнительной поверхности	13Cr	13Cr	18Cr 9Ni	18Cr 9Ni	Stellite 6	13Cr	18Cr9Ni	Stellite 6	-	
2	Хомут	GP 240 GH (1.0619)				G21Mn5 (1.1138)			GX5CrNi19-10 (1.4308)	GX5CrNiMo19-11-2 (1.4408)	
3	Золотник	P250GH (1.0460)				X6CrNiTi18-10 (1.4541)			X6CrNiTi18-10 (1.4541)	X6CrNiMoTi17-12-2 (1.4571)	
	Наплавка уплотнительной поверхности	13Cr	Stellite 6	18Cr 9Ni	Stellite 6	Stellite 6	-			-	
4	Шпindelь	X20Cr13 (1.4021)				X20Cr13 (1.4021)			X5CrNi18-10 (1.4301)	X6CrNiMoTi17-12-2 (1.4571)	
5	Уплотнение	Графит						Графит	PTFE	Графит	PTFE
6	Сальник	Графит						Графит	PTFE	Графит	PTFE
7	Болт	A2-70									
8	Гайка	A2-70									
9	Сильфоном	X6CrNiTi18-10 (1.4541)									

РАЗМЕРЫ АРМАТУРЫ

1. Фланцевое исполнение

Строительная длина: EN 558 – ряд 1
Фланцы: EN 1092-1

2. Исполнение под приварку

Строительная длина: EN 12982 – ряд 1
Концы под приварку: DIN 3239 – часть 1
Форма концов под приварку: DIN 2559 – лист 1 – форма 22

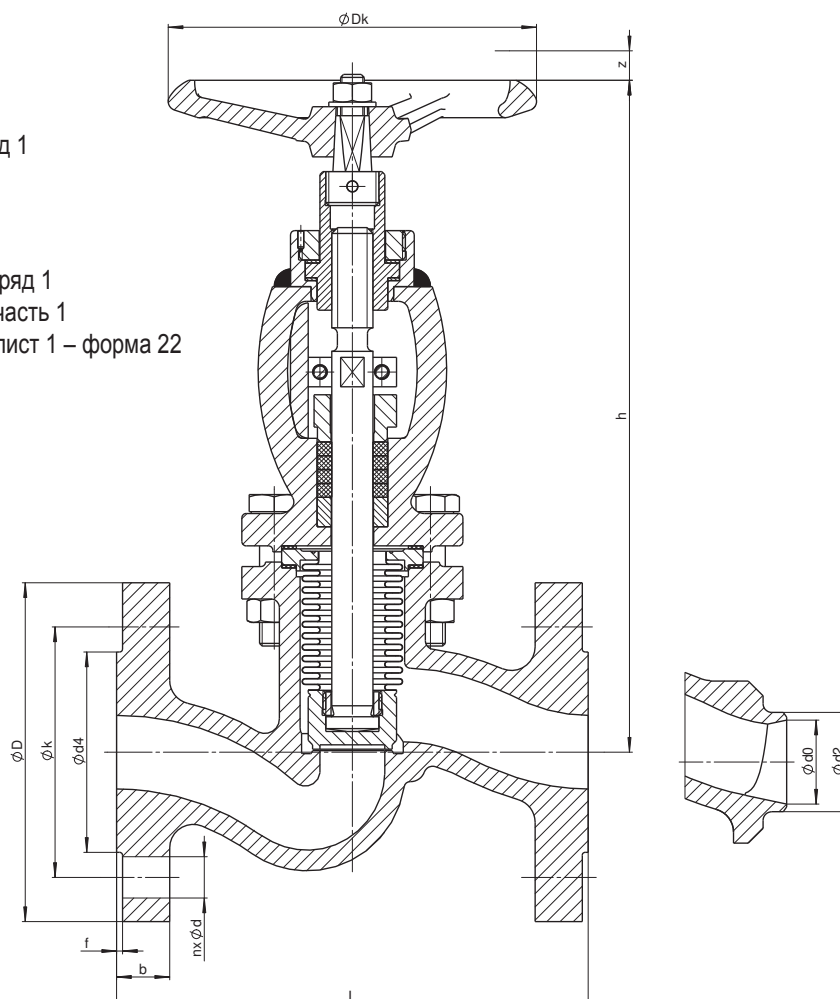

Номинальное давление	Номинальный диаметр	Строительная длина	Строительная высота	Ход	Маховик	Фланцевое исполнение							Исполнение под приварку			
						n	d [mm]	k [mm]	D [mm]	b [mm]	d4xf [mm]	m [kg]	d2 [mm]	d0 [mm]	m [kg]	Размер трубки
PN	DN	L [mm]	h [mm]	z [mm]	Dk [mm]	n	d [mm]	k [mm]	D [mm]	b [mm]	d4xf [mm]	m [kg]	d2 [mm]	d0 [mm]	m [kg]	Размер трубки
10, 16, 25, 40	15	130	186	4	125	4	14	65	95	16	45×2	3,5	22	17	2,5	21,3×2,0
	20	150	225	6	125	4	14	75	105	18	58×2	5,5	28	22	4,0	26,9×2,3
	25	160	230	8	125	4	14	85	115	18	68×2	6,0	34	28,5	4,5	33,7×2,6
	32	180	250	9	160	4	18	100	140	18	78×2	9,0	43	37	6,0	42,4×2,6
	40	200	275	11	200	4	18	110	150	18	88×3	11,5	49	43	8,5	48,3×2,6
25, 40	50	230	290	13	200	4	18	125	165	20	102×3	16,5	61	54	12,0	60,3×3,2
	65	290	425	16	250	8	18	145	185	22	122×3	36,5	77	69	30,5	76,1×3,6
40	80	310	425	16	250	8	18	160	200	24	138×3	41,0	90	81	34,0	88,9×4,0

КОНСТРУКЦИОННЫЕ ВАРИАНТЫ

ИСПОЛНЕНИЕ ПОД ПРИВОД – ФОРМА С СОГЛАСНО EN ISO 5210

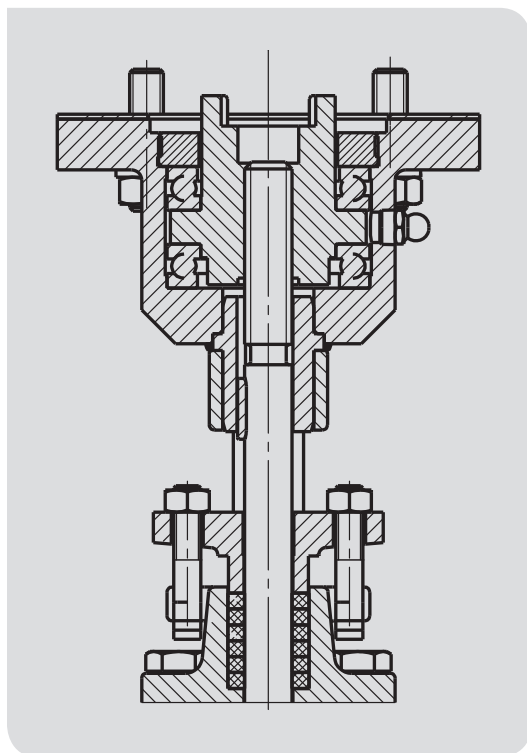

РЕГУЛИРУЮЩИЙ ЗОЛОТНИК

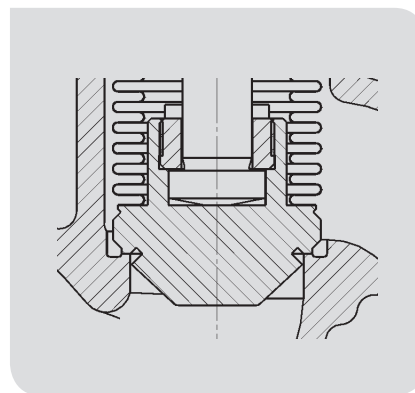

СТРУКТУРА ОБОЗНАЧЕНИЯ ПРОДУКТА

C09.1 111-540-80

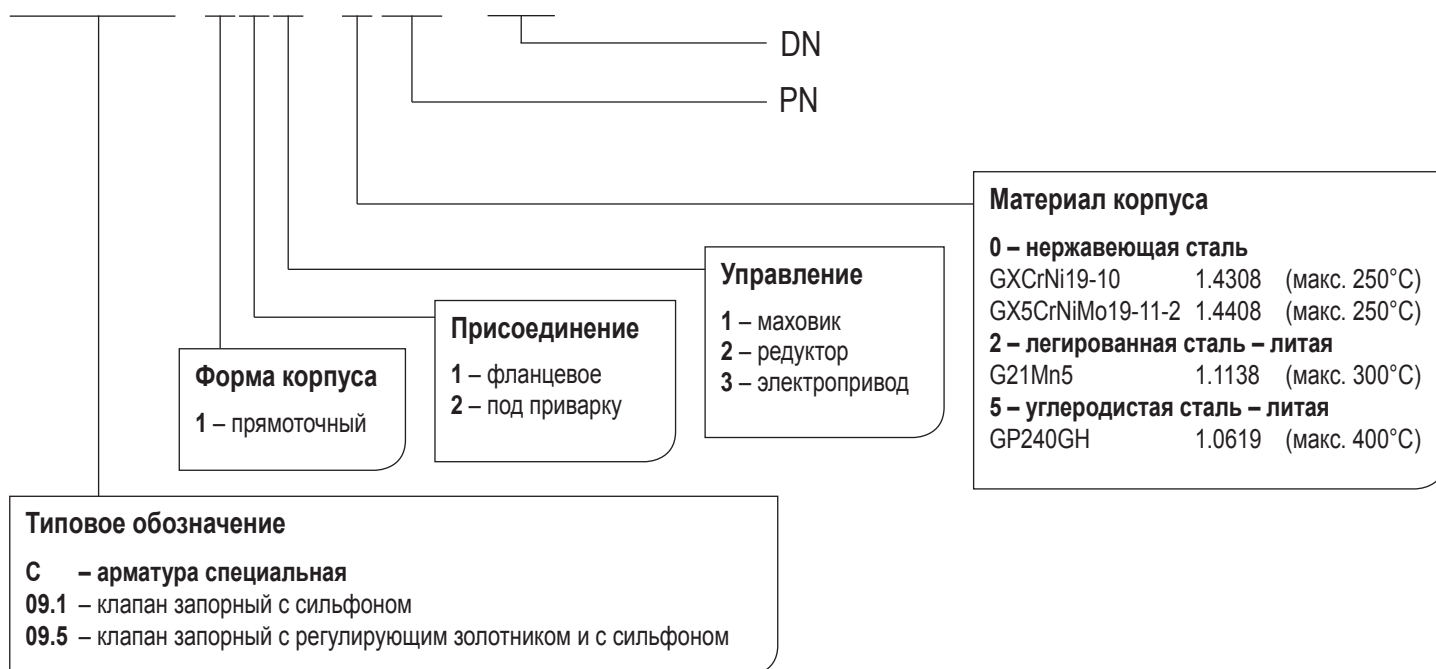

МОНТАЖ И ЭКСПЛУАТАЦИЯ АРМАТУРЫ

Арматуру можно установить в любом положении. Направление потока рабочей среды должно соответствовать направлению на корпусе. При монтаже и эксплуатации необходимо учесть следующие аспекты:

- условия эксплуатации должны соответствовать рабочим параметрам клапана
- на правильную функцию арматуры влияет присутствие загрязнений в трубопроводе и протекающей среде. Необходимо содержать рабочую среду и трубопровод в чистоте, например, с помощью фильтров
- рабочая среда должна соответствовать коррозионной стойкости материала арматуры
- запрещается эксплуатировать механически поврежденную арматуру

Срок службы арматуры значительно продлевает регулярное техническое обслуживание и мелкий ремонт, проводимые обученным персоналом.