

ЗАДВИЖКА S43

PN 160-500 (630); DN 50/50-350/275; T_{МАКС.}: 600°C

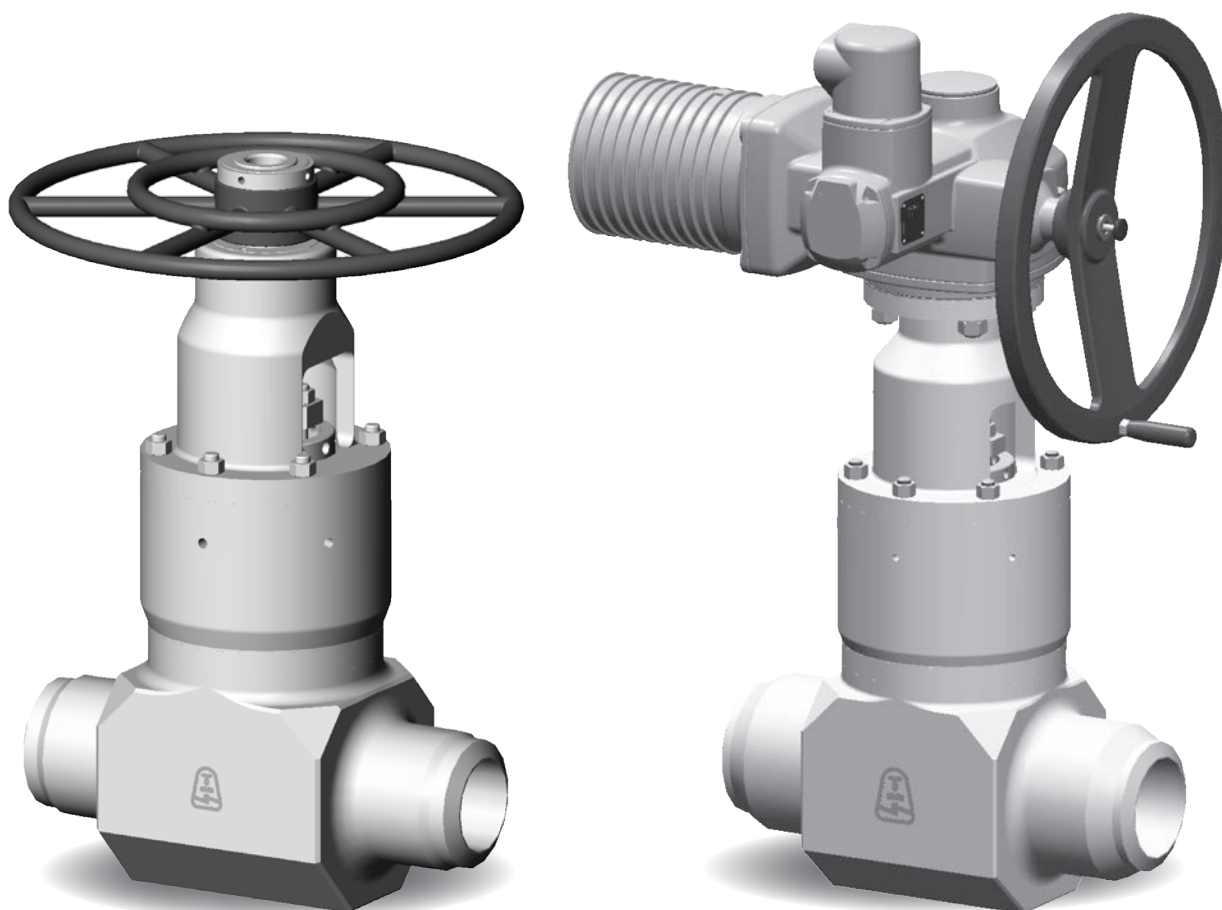

ЗАДВИЖКА S43

СРЕДА

- вода, пар, газы, другие рабочие среды в энергетике

ПРИСОЕДИНЕНИЕ

- фланцевое, под приварку

УПРАВЛЕНИЕ

- маховик, электропривод, редуктор, дистанционное управление, отделка под пневматический и гидравлический привод

ОПИСАНИЕ

- запорная бугельная задвижка
- невращающийся выдвижной шпindel
- невыдвижной маховик
- самоуплотнительная крышка
- упругий клин
- наплавка уплотнительной поверхности выполнена твёрдым сплавом Stellite 6
- отвечает требованиям директивы 2014/68/EU
- испытание проходит в соответствии со стандартом EN 12266-1; часть 2

ВОЗМОЖНОСТИ ИСПОЛНЕНИЯ

- индикатор положения
- концевые выключатели
- TA-Luft (Тип S43)
- защитный кожух для шпинделя
- дренажная пробка
- байпас
- сверленный клин
- предохранительный клапан

ЗАЩИТА ПРОСТРАНСТВА НАД КЛИНОМ

Задвижки могут быть по желанию заказчика оснащены защитой пространства над клином от экстремального повышения давления. Этот случай может наступить после вывода системы из эксплуатации, когда охладится количество жидкости в средней части закрытой задвижки (пространство над клином). Если через какое-то время начнем задвижку в закрытом состоянии нагревать (с помощью байпаса), из-за увеличения температуры произойдет высокий рост давления среды в пространстве над клином.

Если в ходе эксплуатации может возникнуть такая ситуация, необходимо в заказе указать требование поставить задвижку с защитой пространства над клином (внутренняя часть задвижки).

Защита может быть обеспечена:

- a) сверлением клина – входной стороны
- b) использование мембранного предохранительного клапана Р 10.01
- c) внешним байпасом – использованием двух клапанов высокого давления и подключением к центральной части

Использование мембранного предохранительного клапана хоть и самое дорогое, но это - универсальное решение. Можно использовать на всех задвижках и для всех рабочих параметров. При использовании мембранного предохранительного клапана задвижка является двухсторонней. Предохранительное устройство устанавливается на конденсационный контур, выведенный из корпуса задвижки, вне его тепловой изоляции. Из-за замены болта с мембраной в процессе эксплуатации, предохранительный клапан снабжен маховиком для закрытия предохранительного клапана при замене. Для настройки отпускного давления необходимо указать в заказе рабочие параметры задвижки.

Пример расчета по выбору мембраны

Рабочие параметры задвижки: рабочее давление $P_p = 23,5$ МПа, рабочая температура $T_r = 250^\circ\text{C}$.

Разрывное давление мембраны: $1,3 P_p = 1,3 * 23,5 = 30,55$ МПа и при температуре 250°C .

Запись в заказе: рабочие параметры арматуры $P_p = 23,5$ МПа – $T_r = 250^\circ\text{C}$ (разрывное давление 30,55 МПа при температуре 250°C).

При больших перепадах давления и на основании требования заказчика можно изготовить задвижки с байпасными арматурами.

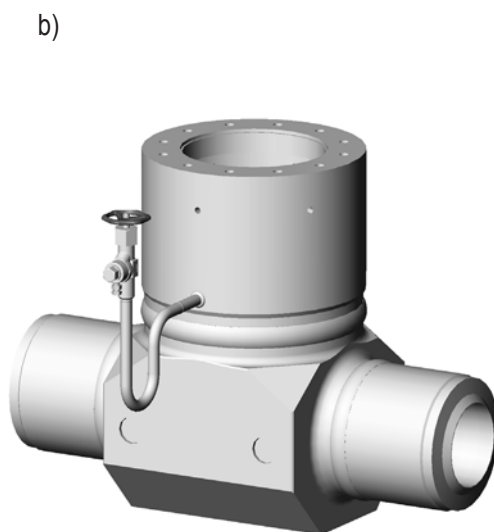
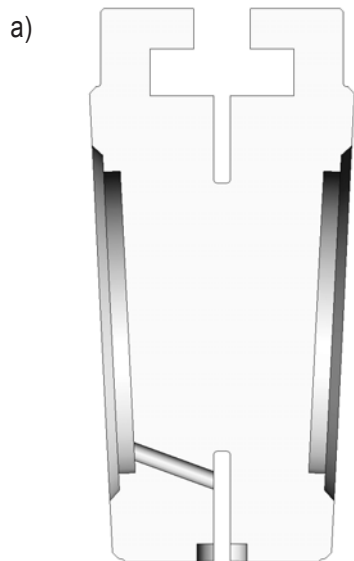

РАБОЧИЕ ПАРАМЕТРЫ

Материал	PN	Допускаемое рабочее давление PS [bar] для максимальной рабочей температуры TS [°C]															
		-10	50	100	150	200	250	300	350	400	450	500	530	550	570	590	600
1.0460 (P250GH)	160	160	160	160	148	135	120	105	88	70	51	-	-	-	-	-	-
	250	250	250	250	230	211	188	164	137	109	80	-	-	-	-	-	-
	320	320	320	320	295	270	240	210	175	140	102	-	-	-	-	-	-
	400	400	400	400	368	357	316	276	230	172	132	-	-	-	-	-	-
1.7383 (11CrMo9-10)	160	160	160	160	160	160	160	160	160	145	123	100	70	50	40	30	25
	250	250	250	250	250	250	250	250	250	227	191	156	109	78	63	47	39
	320	320	320	320	320	320	320	320	320	290	245	200	140	100	80	60	50
	400	400	400	400	400	400	400	400	400	400	400	355	237	179	134	100	80
1.7715 (14MoV6-3)	160	160	160	160	160	160	160	160	160	160	154	147	101	76	56	-	-
	250	250	250	250	250	250	250	250	250	250	240	230	158	119	87	-	-
	320	320	320	320	320	320	320	320	320	320	307	294	202	152	111	-	-
	400	400	400	400	400	400	400	400	400	400	400	400	274	208	154	-	-
	500	500	500	500	500	500	500	500	500	500	500	500	342	260	192	-	-
1.5415 (16Mo3)	160	160	160	160	160	145	130	115	111	107	89	71	36	-	-	-	-
	250	250	250	250	250	227	203	179	173	166	139	111	56	-	-	-	-
	320	320	320	320	320	290	260	229	221	213	178	142	72	-	-	-	-
	400	400	400	400	400	362	324	286	277	267	222	177	90	-	-	-	-
1.7335 (13CrMo4-5)	160	160	160	160	160	160	151	141	133	126	115	105	61	40	25	-	-
	250	250	250	250	250	250	235	220	208	196	180	163	95	62	39	-	-
	320	320	320	320	320	320	301	282	266	251	230	209	122	79	50	-	-
	400	400	400	400	400	400	400	389	352	314	288	261	165	103	69	-	-
1.6368 (15NiCu- MoNb5-6-4)	160	160	160	160	160	160	160	154	151	148	145	-	-	-	-	-	-
	250	250	250	250	250	250	250	241	236	231	227	-	-	-	-	-	-
	320	320	320	320	320	320	320	308	302	296	290	-	-	-	-	-	-
	400*	400	400	400	400	400	400	385	378	370	363	-	-	-	-	-	-
	500	500	500	500	500	500	500	462	437	405	403	-	-	-	-	-	-
	630	630	630	630	630	630	630	582	550	510	508	-	-	-	-	-	-
1.4903 (X10Cr- MoVnb9-1)	160	160	160	160	160	160	160	160	160	160	160	144	118	100	82	65	56
	250	250	250	250	250	250	250	250	250	250	250	225	184	156	129	101	88
	320	320	320	320	320	320	320	320	320	320	320	288	235	200	165	130	112
	400*	400	400	400	400	400	400	400	400	400	400	360	294	250	206	162	140
	500	500	500	500	500	500	500	471	452	432	412	393	337	279	225	178	158
	630	630	630	630	630	630	630	594	569	544	519	495	425	351	283	224	199

*Конструкция задвижки с PN 160–320 | Другие материалы по запросу

ПРИМЕНЕННЫЕ МАТЕРИАЛЫ

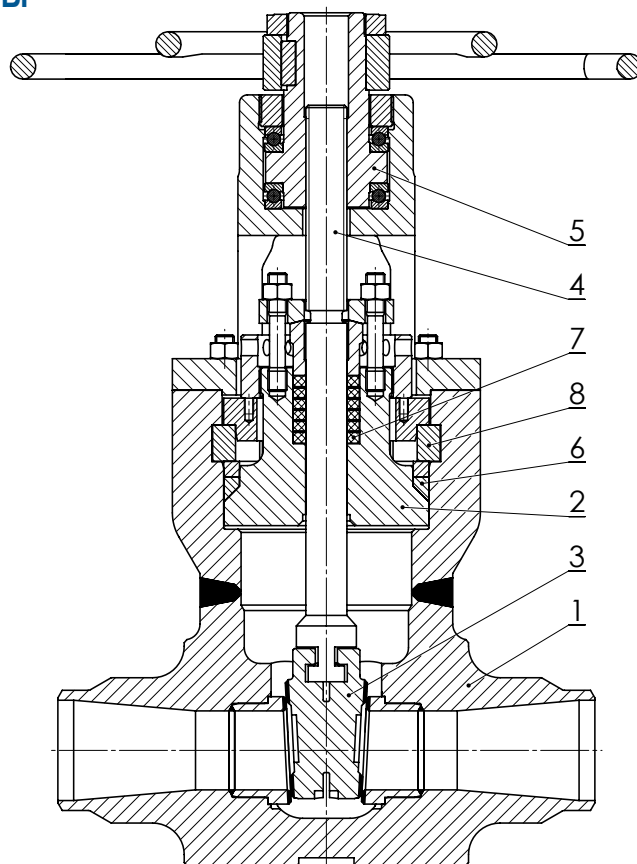

Поз.	Деталь	Материал						
1	Корпус	1.0460 (P250GH)	1.7383 (11CrMo9-10)	1.7715 (14MoV6-3)	1.5415 (16Mo3)	1.7335 (13CrMo4-5)	1.4903 (X10CrMoVNb9-1)	1.6368 (15NiCu-MoNb5-6-4)
	Наплавка уплотнительной поверхности седла	Stellite 6	Stellite 6	Stellite 6	Stellite 6	Stellite 6	Stellite 6	Stellite 6
2	Герметичная крышка	1.0460 (P250GH)	1.7383 (11CrMo9-10)	1.7715 (14MoV6-3)	1.5415 (16Mo3)	1.7335 (13CrMo4-5)	1.4903 (X10CrMoVNb9-1)	1.6368 (15NiCu-MoNb5-6-4)
3	Клин	1.0460/1.0425 (P250GH)	1.7383 (11CrMo9-10)	1.7715 (14MoV6-3)	1.5415 (16Mo3)	1.7335 (13CrMo4-5)	1.4903 (X10CrMoVNb9-1)	1.6368 (15NiCu-MoNb5-6-4)
	Наплавка уплотнительной поверхности клина	Stellite 6	Stellite 6	Stellite 6	Stellite 6	Stellite 6	Stellite 6	Stellite 6
4	Шпindelь	X22CrMoV12-1+QT1 (1.4923+QT1)	X22CrMoV12-1+QT1 (1.4923+QT1)	X22CrMoV12-1+QT1 (1.4923+QT1)	X22CrMoV12-1+QT1 (1.4923+QT1)	X22CrMoV12-1+QT1 (1.4923+QT1)	X6NiCrTiMoVB25-15-2+P (1.4980+P)	X6NiCrTi-MoVB25-15-2+P (1.4980+P)
5	Гайка шпинделя	CW307G R680	CW307G R680	CW307G R680	CW307G R680	CW307G R680	CW307G R680	CW307G R680
6	Уплотнение крышки	Графит прессованный	Графит прессованный	Графит прессованный	Графит прессованный	Графит прессованный	Графит прессованный	Графит прессованный
7	Сальник	Графит плетёный + прессованный	Графит плетёный + прессованный	Графит плетёный + прессованный	Графит плетёный + прессованный	Графит плетёный + прессованный	Графит плетёный + прессованный	Графит плетёный + прессованный
8	Секционное кольцо	1.7715 (14MoV6-3)	1.7383 (11CrMo9-10)	1.7715 (14MoV6-3)	1.7715 (14MoV6-3)	1.7715 (14MoV6-3)	1.4903 (X10CrMoVNb9-1)	1.6368 (15NiCu-MoNb5-6-4)

РАЗМЕРЫ АРМАТУРЫ

1. Исполнение под приварку

Строительная длина: согласно таблице
 Концы под приварку: согласно таблице
 Форма зазора: DIN 2559 – лист 1 – форма 22

2. Фланцевое исполнение

Строительная длина: по требованию заказчика
 Фланцы: EN 1092-1

Другие варианты – по желанию

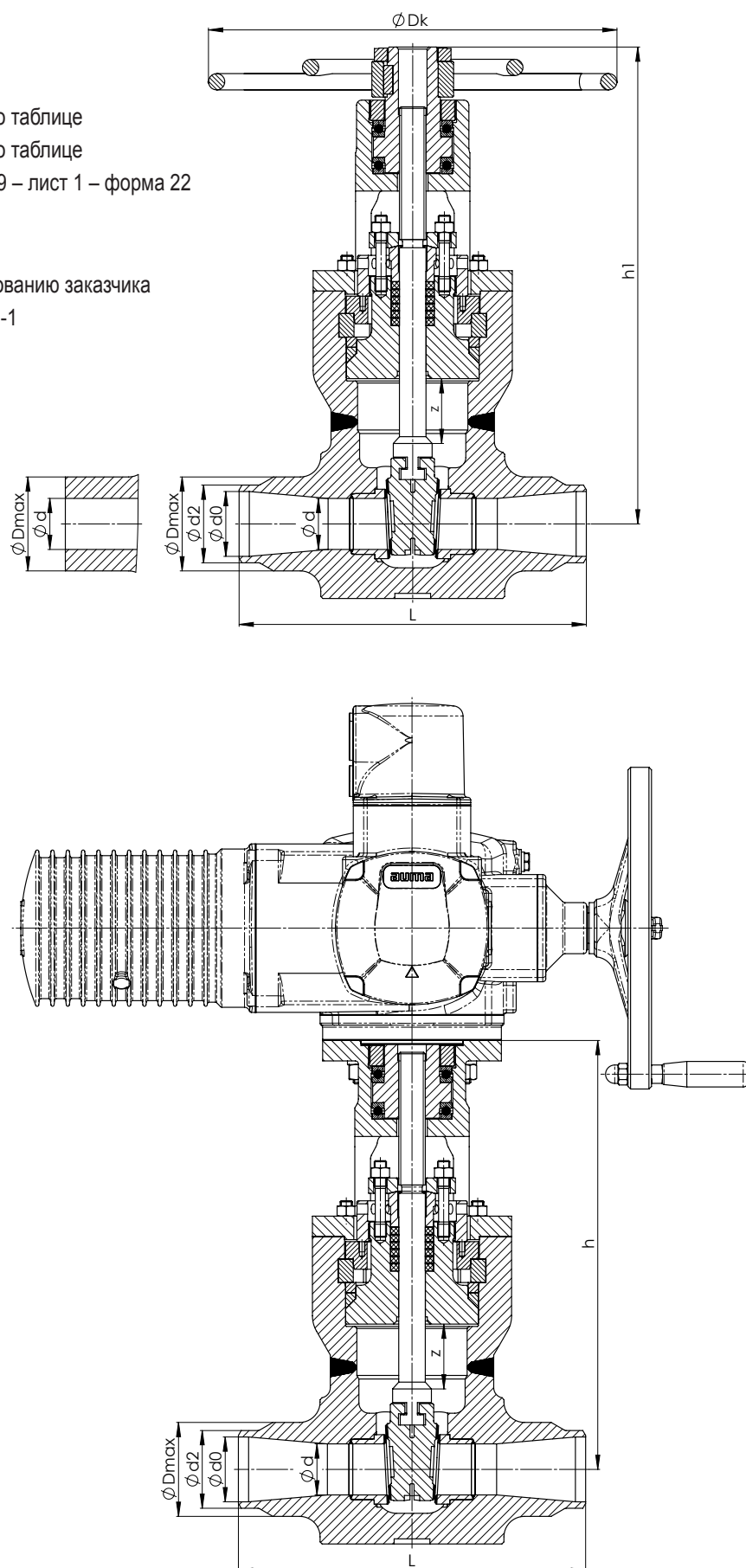



Номинальное давление	Номинальный диаметр	Строительная длина	Ход	Маховик	Электропривод (присоединение согласно ISO 5210)	Строительная высота	Строительная высота	Исполнение под приварку									
								PN 160		PN 250		PN 320		PN 400-500		Dmax/d [mm]	m [кг]
								d2	d0	d2	d0	d2	d0	d2	d0		
PN	DN	L [mm]	z [mm]	Dk [mm]	-	h [mm]	h1 [mm]	d2	d0	d2	d0	d2	d0	d2	d0		
160	50/50	300	65	400	F14-B2	470	420	60,3	50,3	63,5	47,5	70	50	-	-	92/50	74
	65/50	340	65	400	F14-B2	470	420	76,1	63,5	76,1	58,5	88,9	63,9	-	-	92/50	77
	80/65	390	80	400	F14-B2	495	435	88,9	74,7	101,6	76,6	101,6	73,2	-	-	110/65	94
	100/80	450	105	500	F14-B2	570	505	114,3	96,7	127	98,6	133	98	-	-	136/80	147
	125/110	550	130	630	F16-B2	670	595	139,7	117,7	152,4	117,4	168,3	123,9	-	-	184/110	253
	150/125	550	140	710	F16-B1	790	745	168,3	143,3	177,8	137,8	193,7	143,7	-	-	210/125	348
	200/150	700	180	передача	F16-B1	920	840	219,1	183,1	244,5	188,5	244,5	180,5	-	-	245/150	610
	250/200	850	230	передача	F25-B1	1125	995	273	229	298,5	234,5	323,9	233,9	-	-	325/200	1130
	300/250	1000	270	передача	F30-A	1065	1065	323,9	273,9	355,6	283,6	355,6	265,6	-	-	372/250	1715
	350/275	1200	305	передача	F35-A	1190	1190	355,6	299,6	406,4	316,4	406,4	296,4	-	-	420/275	2645
250-320	50/50	300	65	400	F14-B2	470	420	60,3	50,3	63,5	47,5	70	50	-	-	92/50	74
	65/50	340	65	400	F14-B2	470	420	76,1	63,5	76,1	58,5	88,9	63,9	-	-	92/50	77
	80/65	390	80	400	F14-B2	495	435	88,9	74,7	101,6	76,6	101,6	73,2	-	-	110/65	94
	100/80	450	105	500	F14-B2	570	505	114,3	96,7	127	98,6	133	98	-	-	136/80	147
	125/110	550	130	630	F16-B2	670	595	139,7	117,7	152,4	117,4	168,3	123,9	-	-	184/110	253
	150/125	550	140	передача	F16-B1	790	745	168,3	143,3	177,8	137,8	193,7	143,7	-	-	210/125	348
	200/150	700	180	передача	F25-B2	920	840	219,1	183,1	244,5	188,5	244,5	180,5	-	-	245/150	610
	250/200	850	230	передача	F30-B2	1125	995	273	229	298,5	234,5	323,9	233,9	-	-	325/200	1130
	300/250	1000	270	передача	F35-A	1065	1065	323,9	273,9	355,6	283,6	355,6	265,6	-	-	372/250	1715
	350/275	1200	305	передача	F35-A	1190	1190	355,6	299,6	406,4	316,4	406,4	296,4	-	-	420/275	2645
400-500	50/50	300	70	400	F14-B2	510	450	-	-	-	-	-	-	*		92/45	105
	65/50	340	70	400	F14-B2	510	450	-	-	-	-	-	-	*		95/50	106
	80/65	390	85	500	F14-B2	570	500	-	-	-	-	-	-	*		110/65	144
	100/80	450	105	630	F16-B2	610	535	-	-	-	-	-	-	*		145/80	196
	125/110	550	125	передача	F25-B2	795	710	-	-	-	-	-	-	*		190/110	367
	150/125	550	150	передача	F25-B2	-	790	-	-	-	-	-	-	*		222/125	572
	200/150	750	185	передача	F25-A	-	795	-	-	-	-	-	-	*		252/150	895
	250/200	900	225	передача	F30-A, F35-A	-	953	-	-	-	-	-	-	*		344/200	1624
	300/250	1100	275	передача	F35-A	-	1125	-	-	-	-	-	-	*		425/250	2779
350/275	1200	315	передача	F35-A	-	1205	-	-	-	-	-	-	*		450/275	3501	

Строительная длина L может быть скорректирована согласно требованиям заказчика

* По желанию заказчика

КОНСТРУКЦИОННЫЕ ВАРИАНТЫ

ОТДЕЛКА ДЛЯ ПРИСОЕДИНЕНИЯ ЭЛЕКТРОПРИВОДА

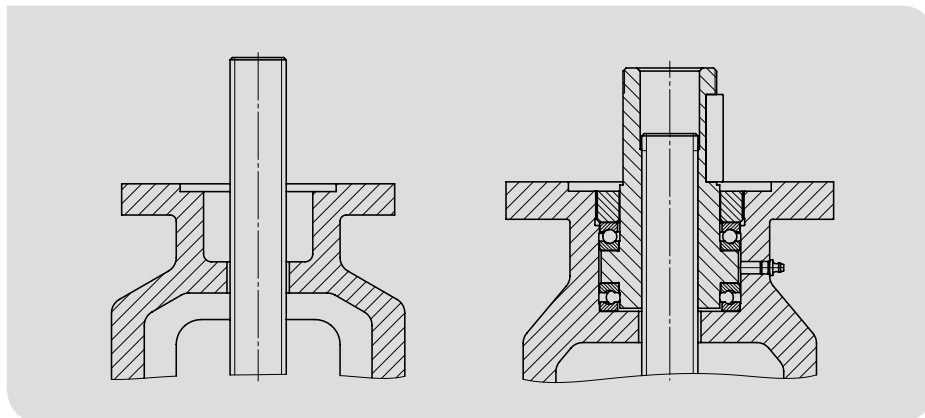

БАЙПАС

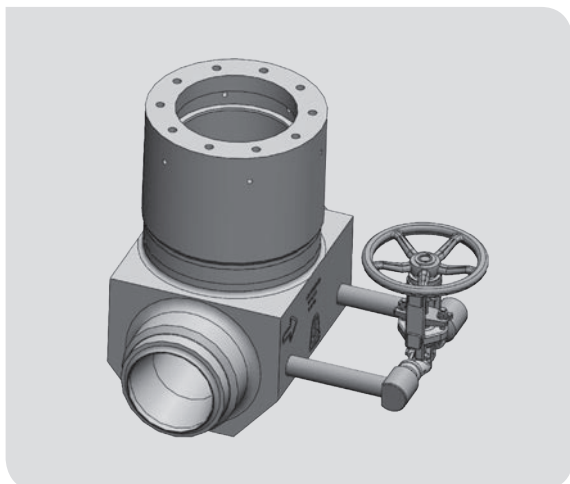

СТРУКТУРА ОБОЗНАЧЕНИЯ ПРОДУКТА

S43 123–3320–150/125

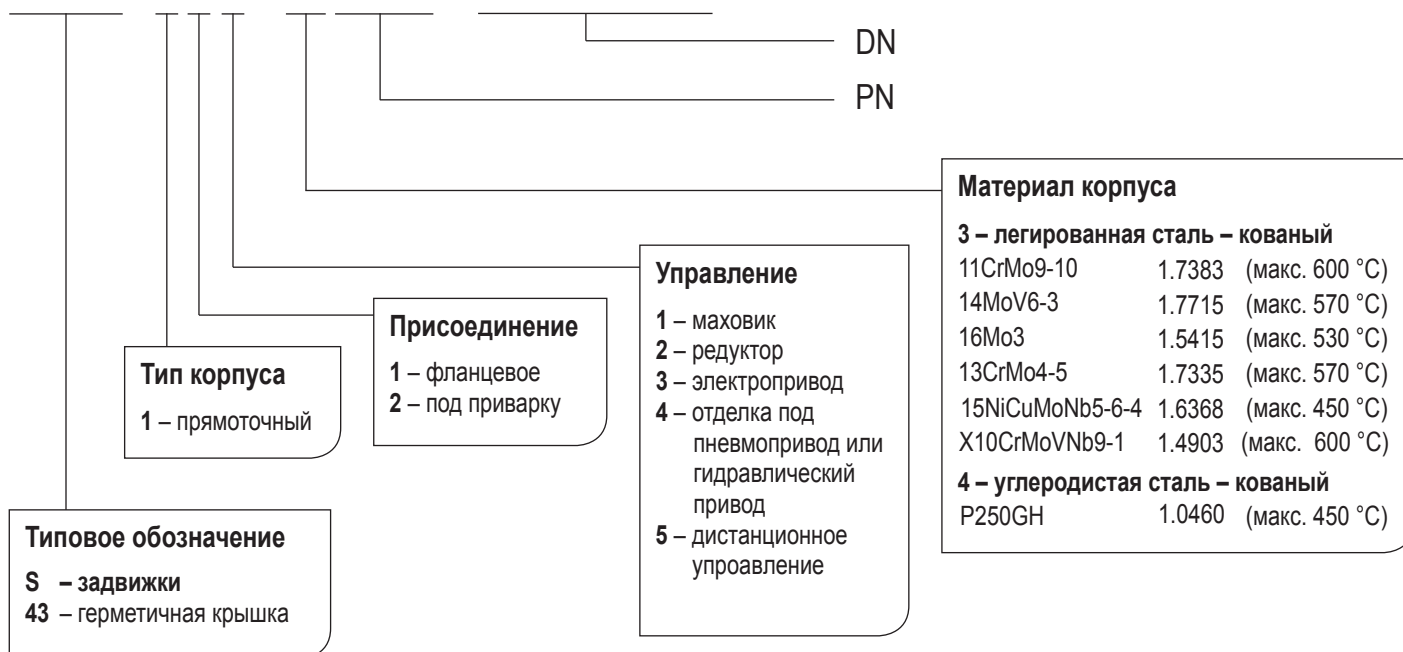

МОНТАЖ И ЭКСПЛУАТАЦИЯ АРМАТУРЫ

Установка задвижек, управляемых маховиком, на трубопровод производится в произвольном положении. Задвижки, управляемые электроприводом, устанавливаются в произвольном положении с расположением механизма управления в верхней половине по отношению к горизонтальной плоскости. Рекомендуемое положение задвижки с электроприводом – вертикальное. В случае установки задвижки с электроприводом при горизонтальном расположении шпинделя необходимо задвижку крепить в месте фланца хомута.

При монтаже и эксплуатации необходимо учитывать следующие аспекты:

- условия эксплуатации должны соответствовать рабочим параметрам клапана
- на правильную функцию клапана влияет присутствие нечистот в трубопроводе и протекающей среде, поэтому необходимо содержать их в чистоте, например, с помощью фильтров
- используемая среда должна соответствовать коррозионной стойкости материала задвижки
- эксплуатация механически поврежденной арматуры запрещена

Срок службы арматуры значительно продлевает регулярное техническое обслуживание и мелкий ремонт, проводимые обученным персоналом.