

VYSOKOTLAKÝ UZAVÍRACÍ VENTIL V30/V40

PN 63–160; DN 50–150; T_{MAX}: 550 °C

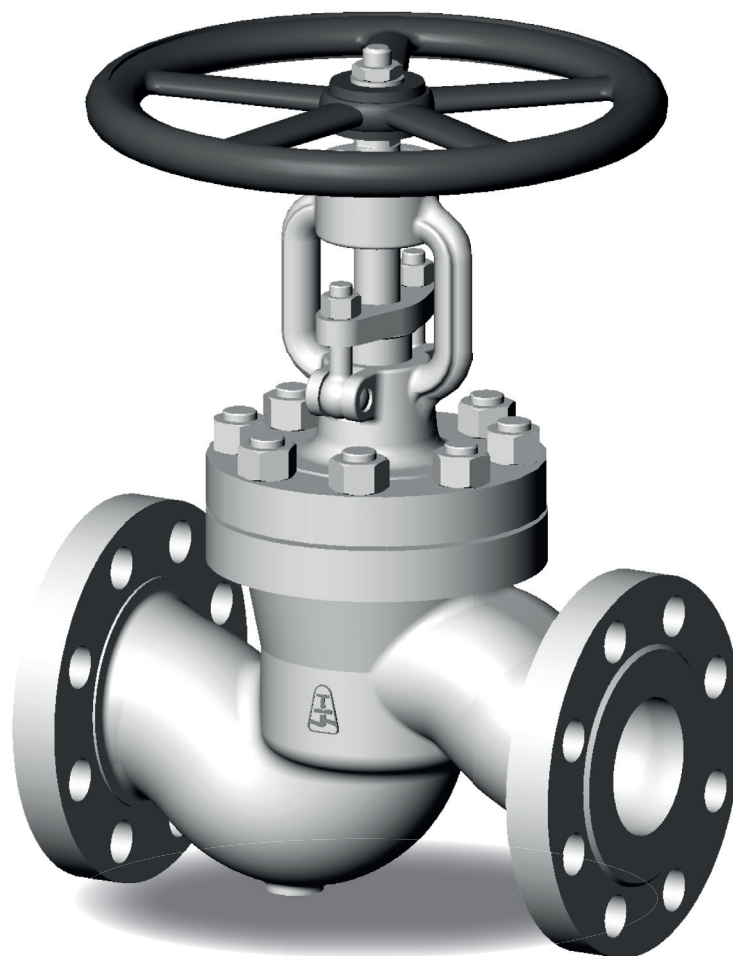

VYSOKOTLAKÝ UZAVÍRACÍ VENTIL V30/V40

MÉDIUM

- vodní pára, plyny, oleje, voda, ropné produkty, neagresivní látky

PŘIPOJENÍ

- přivařovací, přírubové, kombinované

OVLÁDÁNÍ

- ruční kolo, převodovka, elektropohon, úprava pro pneumatický nebo hydraulický pohon, dálkové ovládání

POPIS

- uzavírací ventil V30 a uzavírací ventil s regulační kuželkou V40
- přímé provedení
- otáčivé stoupající vřeteno
- těsnící plochy navařeny tvrdokovem (13Cr) nebo Stellite 6
- odpovídá požadavkům směrnice 2014/68/EU a normy EN 13 709
- zkoušení probíhá dle normy EN 12266-1; díl 2

MOŽNOSTI PROVEDENÍ

- regulační kuželka (pro hrubou regulaci) – typ V40
- s vnitřním obtokem (odlehčená kuželka) pro DN 65-150
- nátrubky z kované oceli – na přání zákazníka
- ukazatel polohy
- koncové spínače
- PTFE ucpávkové těsnění a víkové těsnění
- zámek
- dle TRD 201

TLAKOTEPLTNÍ SYSTÉM

Materiál	PN	Dovolený pracovní tlak PS [bar] pro maximální pracovní teplotu TS [°C]																
		-10	50	100	150	200	250	300	350	400	450	475	500	510	520	530	540	550
GX5CrNiMo 19-11-2 (1.4408) ¹⁾	63	63	63	47,3	42,1	37,4	32,3	25,4	20,3	16,7	-	-	-	-	-	-	-	-
	100	100	100	75	66,9	59,4	51,3	40,3	32,3	26,5	-	-	-	-	-	-	-	-
	-	-	-	-	-	-	-	-	-	-	-	-	-	-	-	-	-	-
GP240GH (1.0619)	63	63	63	59	55	48	45	41	38	36	35	-	-	-	-	-	-	-
	100	100	100	93	87	76	71	64	60	58	55	-	-	-	-	-	-	-
	160	160	160	149	136	124	113	103	96	92	89	-	-	-	-	-	-	-
G17CrMo5-5 (1.7357)	63	63	63	63	63	63	62	57	53	51	48	47	38	33	26	24,4	18,1	13,7
	100	100	100	100	100	100	98	91	84	80	76	75	61	52	42	38,7	28,7	21,8
	160	160	160	160	160	160	160	160	152	146	139	127	118	97	79	62	46	35

1) Aplikace pro teploty od -50 a -30 °C na dotaz

POUŽITÉ MATERIÁLY

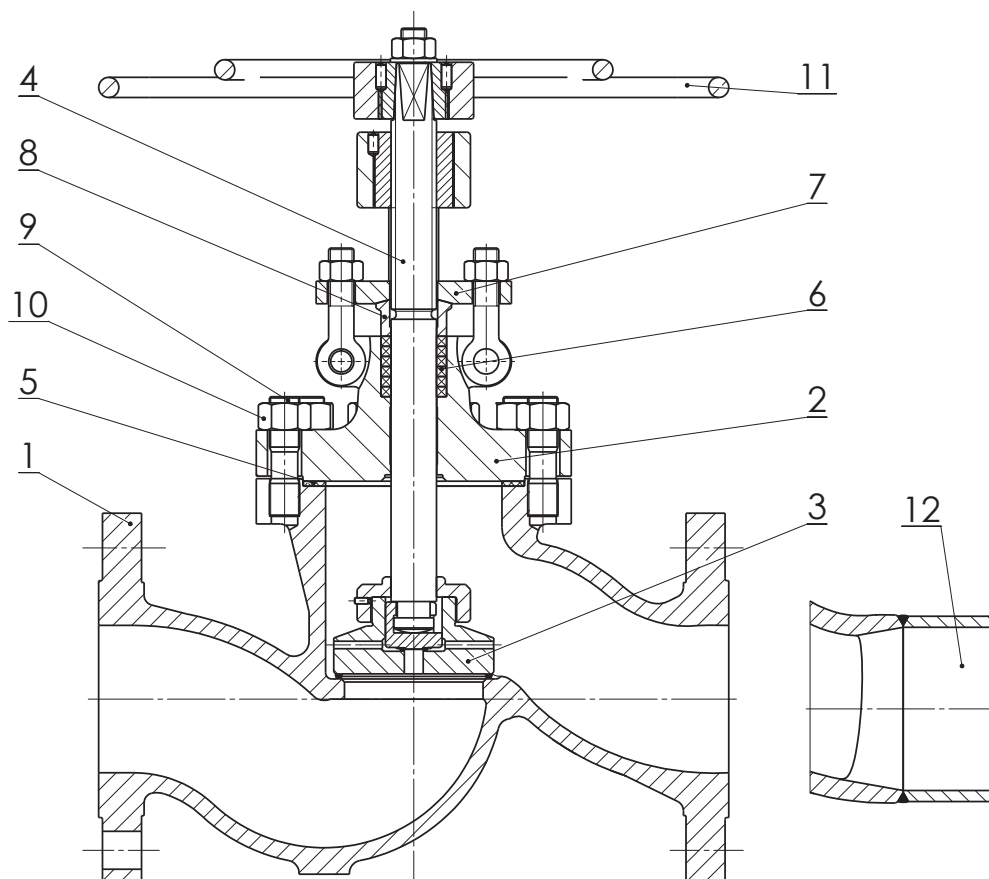

Pozn.	Součást	Materiál		
1	Těleso	GP240GH (1.0619)	G17CrMo5-5 (1.7357)	GX5CrNiMo19-11-2 (1.4408)
	Návar těsnící plochy	13Cr	Stellite 6	Stellite 6
2	Třímen	GP240GH (1.0619)	G17CrMo5-5 (1.7357)	GX5CrNiMo19-11-2 (1.4408)
3	Kuželka	P250GH (1.0460)	X22CrMoV12-1 (1.4923)	X6CrNiMoTi17-12-2 (1.4571)
	Návar těsnící plochy	13Cr	Stellite 6	Stellite 6
4	Vřeteno	X20Cr13 (1.4021)	X22CrMoV12-1 (1.4923)	X6CrNiMoTi17-12-2 (1.4571)
5	Těsnění	Grafit- hřebenové těsnění		
6	Ucpávkové těsnění	Grafit		
7	Příruba ucpávky	P265GH (1.0425)	P265GH (1.0425)	X6CrNiMoTi17-12-2 (1.4571)
8	Pouzdro ucpávky	P250GH (1.0460)	P250GH (1.0460)	X6CrNiMoTi17-12-2 (1.4571)
9	Šroub	21CrMoV5-7 (1.7709)	21CrMoV5-7 (1.7709)	A2-70
10	Matice	25CrMo4 (1.7218)	21CrMoV5-7 (1.7709)	A2-70
11	Ruční kolo	EN-GJS-400-15 (0.7040) / 11523.0		
12	Nátrubek	P250GH; 16Mo3 (1.0460; 1.5415)	16Mo3; 13CrMo4-5 (1.5415; 1.7335)	X6CrNiMoTi17-12-2 (1.4571)

ROZMĚRY ARMATURY

1. Přírubové provedení

Stavební délka: EN 558 – řada 2
 Příruby: EN 1092-1

2. Přivařovací provedení

Stavební délka: EN 12982 – řada 65 (DIN3202 – 2/S3), DN50 = 260mm
 Stavební délka s nátrubky: viz tabulka (Lb) nebo dle požadavku zákazníka
 Rozměry přivařovacích konců: DIN 3239 – díl 1
 Tvar spáry: DIN 2559 – list 1 – tvar 22

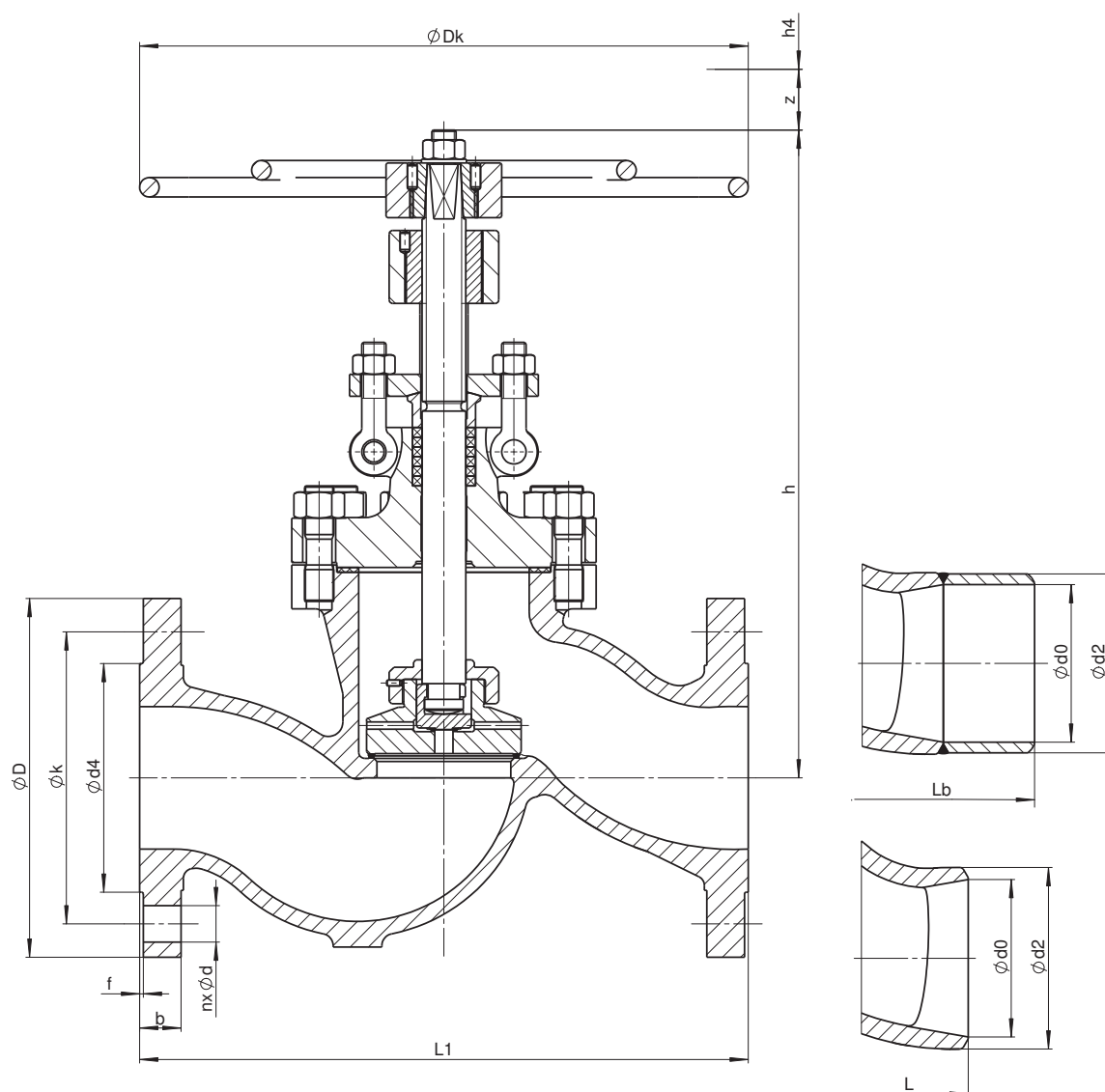

Jmenovitý tlak	Jmenovitá světlost	Zdvih	Ruční kolo	Stavební výška	Demontážní výška	Přírubové provedení								Přivařovací provedení					
						PN	DN	z [mm]	Dk [mm]	h [mm]	h4 [mm]	L1 [mm]	n	d [mm]	k [mm]	D [mm]	b [mm]	d4xf [mm]	m [kg]
63	50	47	250	360	140	300	4	22	135	180	26	102×3	32	260	400	61	54	24	60,3×3,2
	65	34	315	408	170	340	8	22	160	205	26	122×3	45	340	480	77	69	36	76,1×3,6
	80	64	400	459	190	380	8	22	170	215	28	138×3	57	380	520	90	81	49	88,9×4,0
	100	71	400	484	200	430	8	26	200	250	30	162×3	83	430	570	115	104	71	114,3×5,0
	125	85	500	538	230	500	8	30	240	295	34	188×3	110	500	650	141	130,5	84	139,7×4,5
	150	95	500	580	260	550	8	33	280	345	36	218×3	170	550	710	170	156,5	118	168,3×5,6
100	50	47	250	360	140	300	4	26	145	195	28	102×3	34	260	400	61	54	25	60,3×3,2
	65	34	315	408	170	340	8	26	170	220	30	122×3	49	340	480	77	69	36	76,1×3,6
	80	64	400	459	190	380	8	26	180	230	32	138×3	63	380	520	90	81	49	88,9×4,0
	100	71	400	484	200	430	8	30	210	265	36	162×3	94	430	570	115	104	71	114,3×5,0
	125	85	500	538	230	500	8	33	250	315	40	188×3	123	500	650	141	127	90	139,7×6,3
	150	95	500	580	260	550	12	33	290	355	44	218×3	181	550	710	170	154	129	168,3×7,1
160	50	47	250	360	140	300	4	26	145	195	30	102×3	35	260	400	61	52,5	26	60,3×4
	65	34	315	408	170	340	8	26	170	220	34	122×3	50	340	480	77	65	37	76,1×5,6
	80	64	400	459	190	380	8	26	180	230	36	138×3	64	380	520	90	76,5	50	88,9×6,3
	100	71	400	484	200	430	8	30	210	265	40	162×3	95	430	570	115	98,5	72	114,3×8
	125	85	500	538	230	500	8	33	250	315	44	188×3	125	500	650	141	120,5	92	139,7×10
	150	95	630	580	260	-	12	33	290	355	50	218×3	183	550	710	170	144,5	131	168,3×12,5

KONSTRUKČNÍ VARIANTY

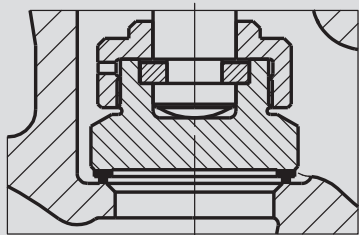

V30 DN 50

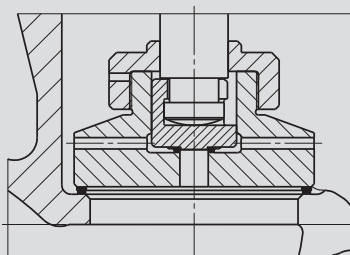

V30 DN 65-150

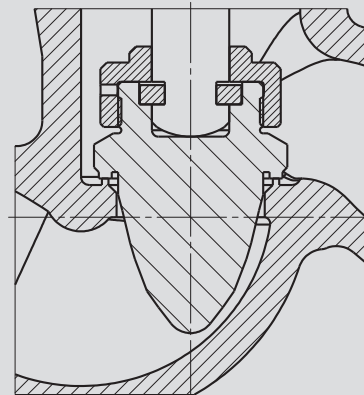

V40 DN 50

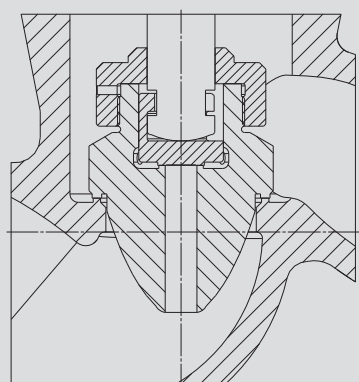

V40 DN 65-150

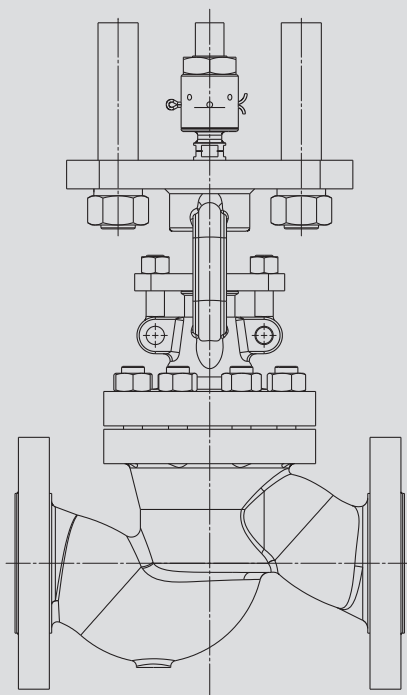

provedení s táhlovým elektropohonem

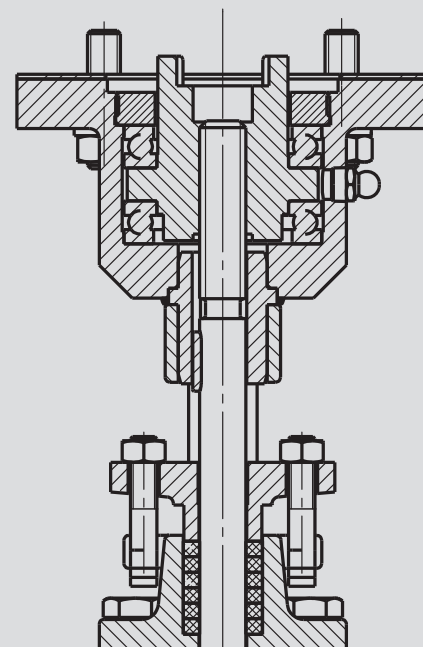

provedení pro otočný elektropohon

ČÍSLOVÁNÍ PRODUKTU

V30 111–2160–100

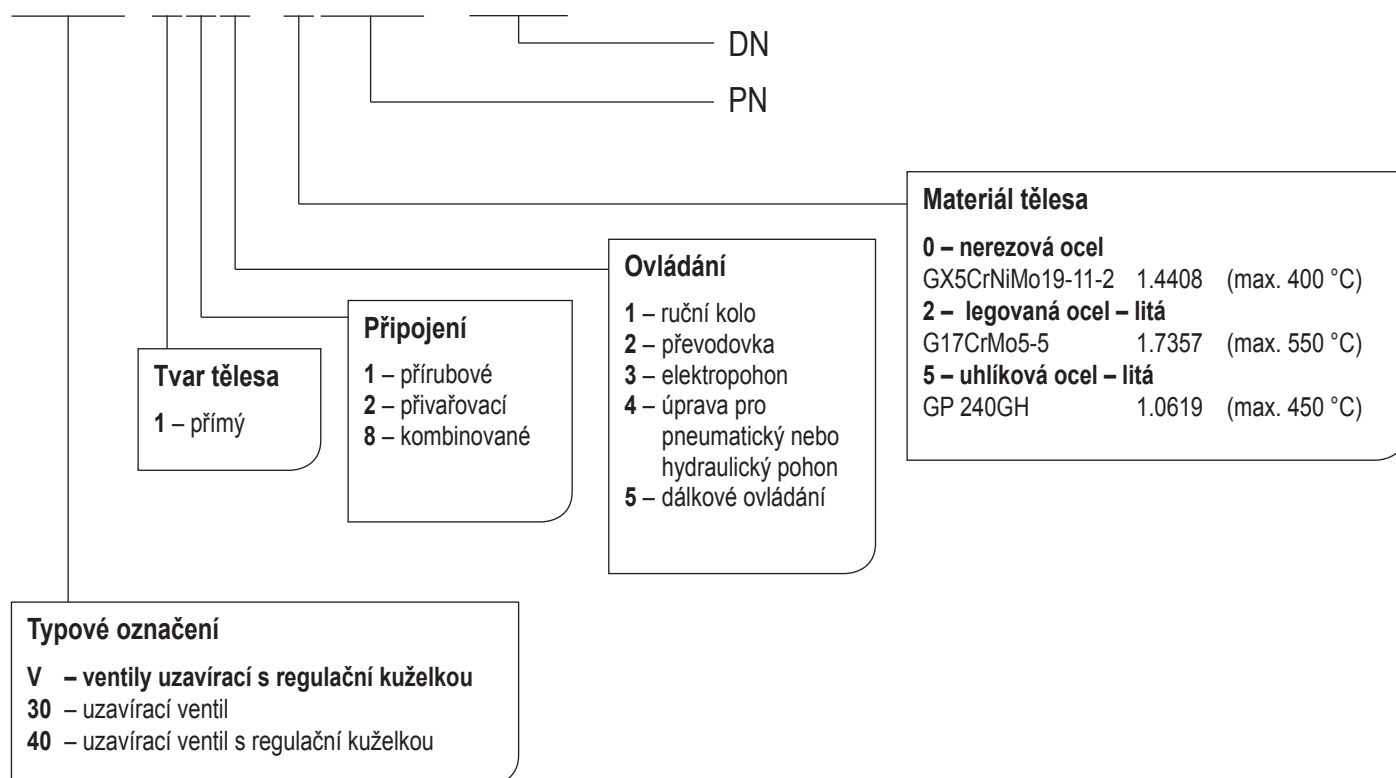

MONTÁŽ A PROVOZ ARMATURY

Armatura může být zabudována v jakékoli poloze. Médium musí proudit v souladu se směrem vyznačeným na tělese. Při montáži a provozu je nezbytné zohlednit tyto aspekty:

- provozní parametry musí odpovídat pracovním parametrům ventilu
- správná funkce armatury je ovlivněna přítomností nečistot v potrubí a proudícím médiu. Je nutné udržovat médium i potrubí čisté, například pomocí filtrů
- využívaná média musí být v souladu s korozní odolností materiálu armatury
- poškozená armatura se nesmí používat

Životnost armatury významně prodlužuje pravidelný servis a údržba, prováděná vyškoleným personálem.