

КЛАПАН ЗАПОРНЫЙ ВЫСОКОГО ДАВЛЕНИЯ V10

PN 100 (1.0565), 160 (1.4571); DN 6–15; T_{МАКС.}: 600°C

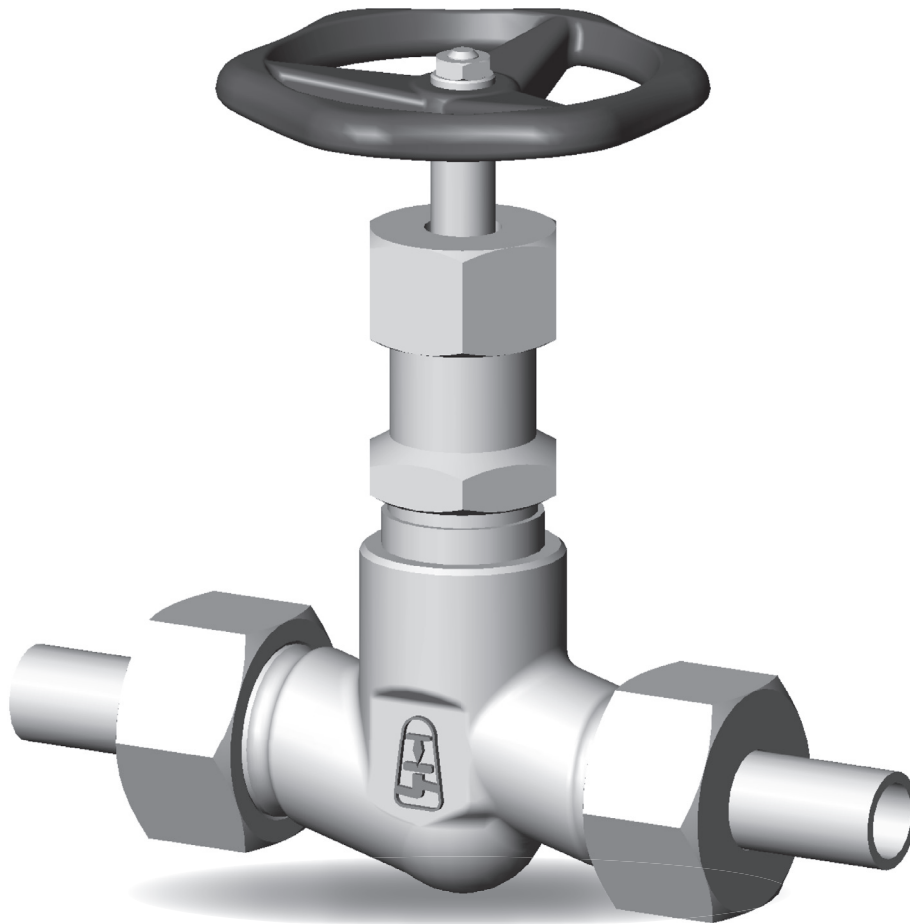

КЛАПАН ЗАПОРНЫЙ ВЫСОКОГО ДАВЛЕНИЯ V10

СРЕДА

- вода, пар, газы, масла, нефтепродукты, неагрессивные и агрессивные вещества

ПРИСОЕДИНЕНИЕ

- под приварку, с патрубками, с винтовым соединением

УПРАВЛЕНИЕ

- маховик

ОПИСАНИЕ

- клапан кованый высокого давления
- вращающийся выдвижной шпindelь
- прямое и угловое исполнение (угловое исполнение только для PN 160)
- запорный золотник
- коническое седло
- наплавка уплотнительных поверхностей из износостойкого твердого сплава
- соответствует требованиям директивы 2014/68/EU, EN 13 709
- испытание проходит в соответствии с EN 12266-1

ВОЗМОЖНОСТИ ИСПОЛНЕНИЯ

- присоединительные размеры – по требованию заказчика
- другие испытания – по требованию заказчика
- поставка согласно TRD 201 – по желанию

РАБОЧИЕ ПАРАМЕТРЫ

Материал	PN	Допускаемое рабочее давление PS [bar] для максимальной рабочей температуры TS [°C]									
		-10	50	100	150	200	250	300	350	400	450
P355NH (1.0565) P250GH (1.0460)	100	100	100	93.3	86.7	75.6	71.1	64.4	60	57.8	46.2

ПРИМЕНЕННЫЕ МАТЕРИАЛЫ

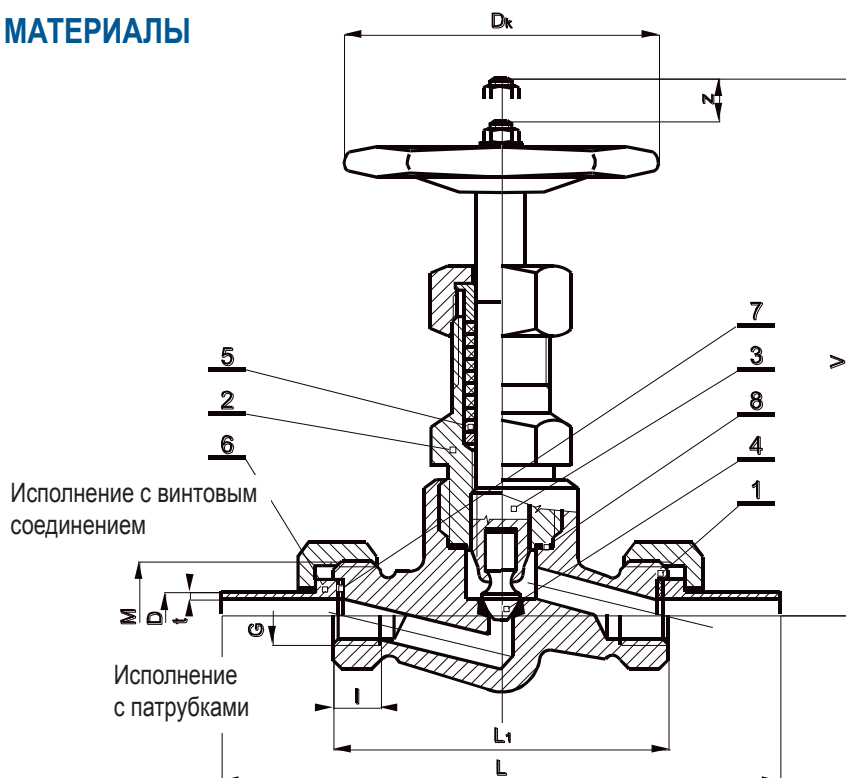

Поз.	Деталь	Материал
1	Корпус	P355NH (1.0565), P250GH (1.0460)
	Наплавка уплотнительной поверхности	18Cr10Ni2Mo
2	Удлинитель	St50-2 (1.0050), P250GH (1.0460)
3	Шпindelь	X20Cr13 (1.4021)
4	Золотник	X22CrMoV12-1 (1.4923)
5	Сальник	Графит
6	Патрубок	11523 (1.0570)
7	Прокладка (патрубка)	Графит
8	Прокладка (удлинителя)	17 246 (1.4878)

РАЗМЕРЫ АРМАТУРЫ

PN	DN	øD (mm)	t (mm)	L ₃ (mm)	M	G	l (mm)	L ₂ (mm)	h (mm)	z (mm)	ØDk (mm)	m [кг]
100	6	10	2	160	M27x1,5	1/4"	11	90	140	7	125	1,1
	10	14	2	160	M27x1,5	3/8"	13	90	140	7	125	1,1
	15	22	2,5	180	M33x1,5	1/2"	16	100	140	7	125	1,5

РАБОЧИЕ ПАРАМЕТРЫ

Материал	PN	Допускаемое рабочее давление PS [bar] для максимальной рабочей температуры TS [°C]					
		-196 ¹⁾	-10	50	100	150	200
X6CrNiMoTi17-12-2 1.4571	160	160	160	160	146	140	131

1) Применение при температуре от минус 196 °С до + 200 °С – по запросу

ПРИМЕНЕННЫЕ МАТЕРИАЛЫ

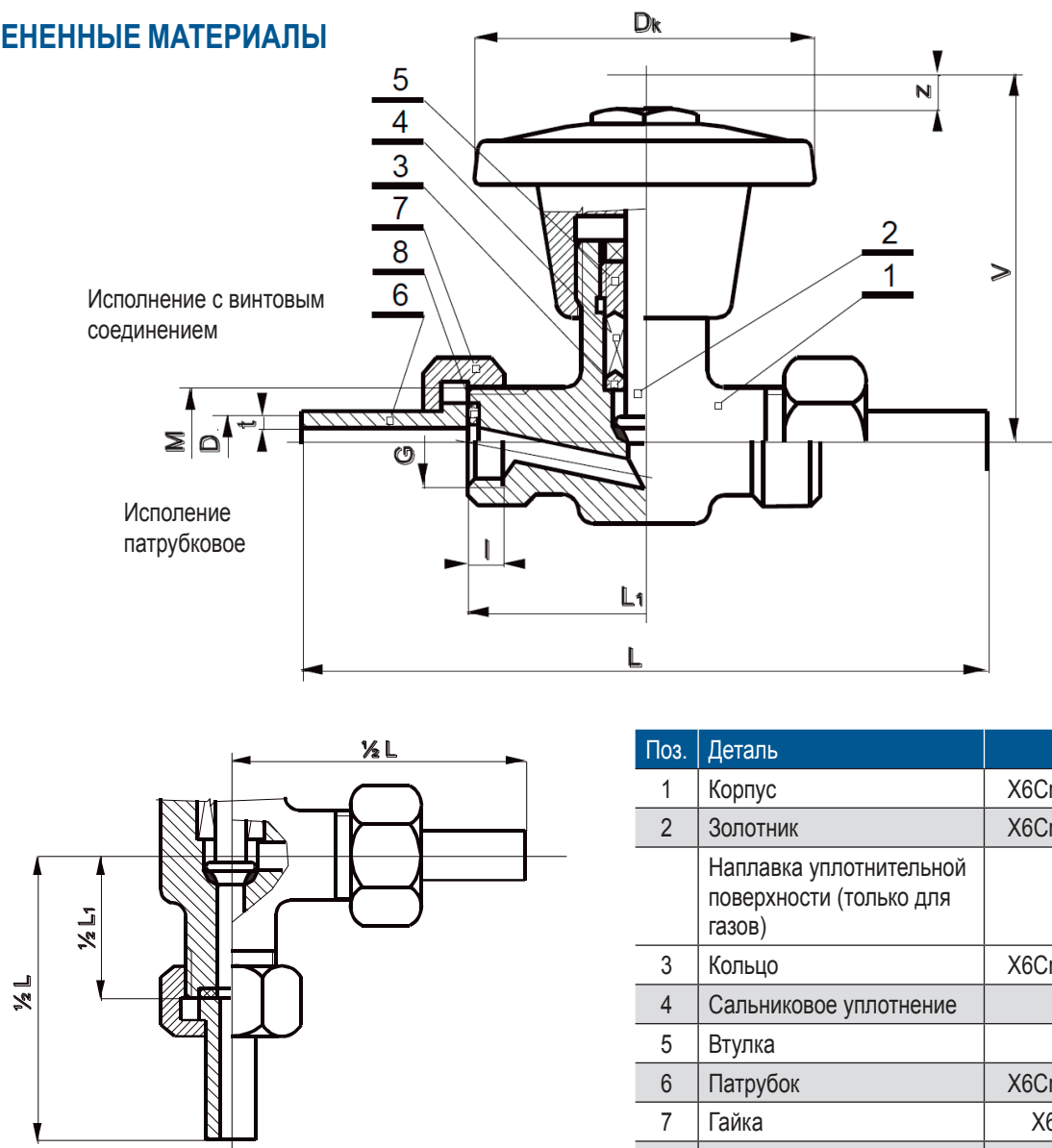

Поз.	Деталь	Материал
1	Корпус	X6CrNiMoTi17-12-2 (1.4571)
2	Золотник	X6CrNiMoTi17-12-2 (1.4571)
	Наплавка уплотнительной поверхности (только для газов)	Stellite 6
3	Кольцо	X6CrNiMoTi17-12-2 (1.4571)
4	Сальниковое уплотнение	PTFE
5	Втулка	X20Cr13 (1.4021)
6	Патрубок	X6CrNiMoTi17-12-2 (1.4571)
7	Гайка	X6CrNiTi18-10 (1.4541)
8	Уплотнение	Графит

РАЗМЕРЫ АРМАТУРЫ

PN	DN	øD (mm)	t (mm)	L ₃ (mm)	M	G	I (mm)	L ₂ (mm)	h прямой клапан (mm)	h угловое исполнение (mm)	z (mm)	øDk (mm)	m прямой клапан [кг]	m угловой клапан [кг]
160	6	10	2	130	M22x1,5	3/8"	13	70	65	-	7	80	0,8	-
	10	14	2,5	160	M27x1,5	1/2"	16	90	75	65	9	80	1	0,9

СТРУКТУРА ОБОЗНАЧЕНИЯ ПРОДУКТА

V10 111-4100-10

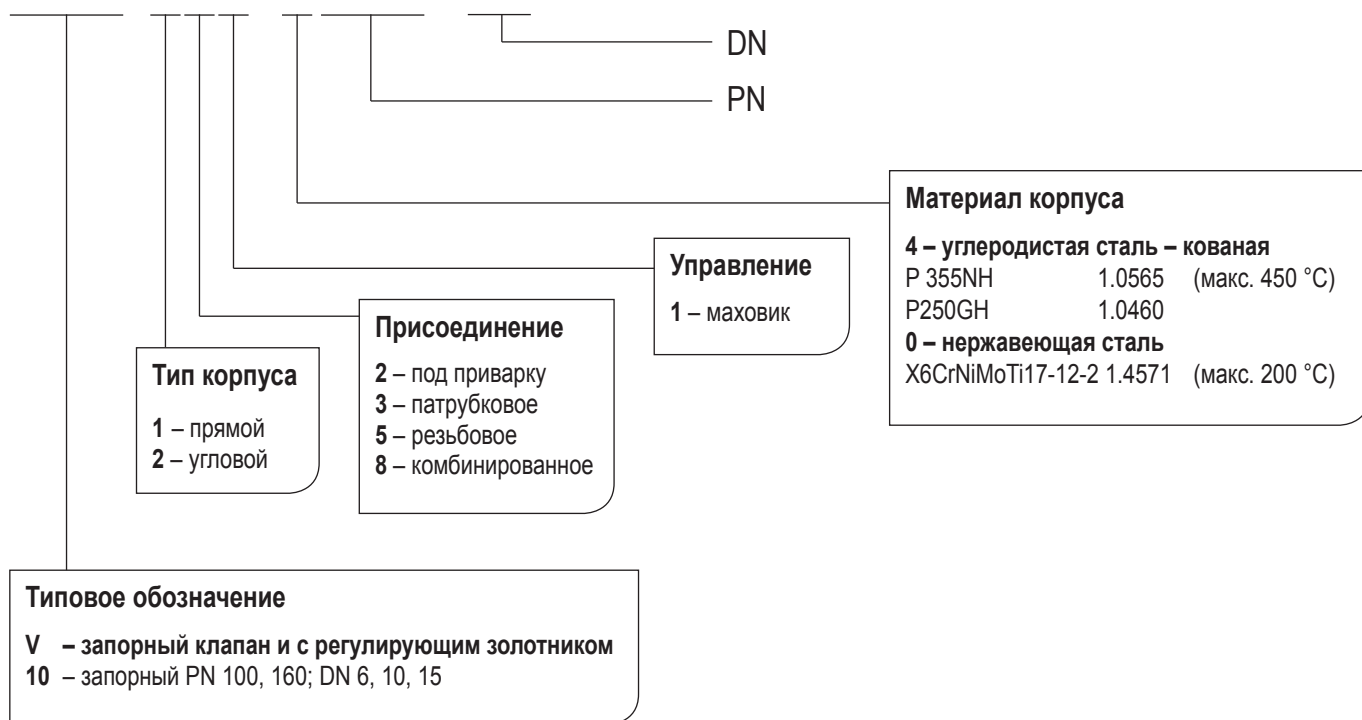

МОНТАЖ И ЭКСПЛУАТАЦИЯ АРМАТУРЫ

Клапан может быть установлен в любом положении. Направление потока среды должно быть под золотник и соответствовать направлению стрелки, выполненной на корпусе. При сборке и эксплуатации необходимо учитывать следующие аспекты:

- условия эксплуатации должны соответствовать рабочим параметрам клапана
- на правильную функцию клапана влияет присутствие нечистот в трубопроводе и протекающей среде, поэтому необходимо содержать их в чистоте, например, с помощью фильтров
- используемая среда должна соответствовать коррозионной стойкости материала клапана
- эксплуатация механически поврежденной арматуры запрещена

Срок службы арматуры значительно продлевает регулярное техническое обслуживание и мелкий ремонт, проводимые обученным персоналом.