

VYSOKOTLAKÝ UZAVÍRACÍ VENTIL V46.3/V40.3

PN 63–250 JEN PRO DN 65; PN 320–630; DN 10–50; T_{MAX} : 600 °C

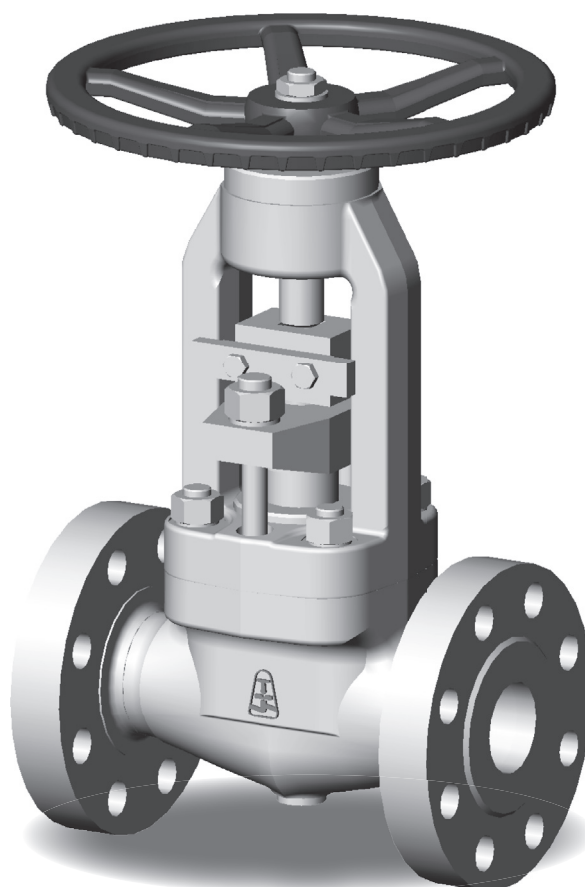

VYSOKOTLAKÝ UZAVÍRACÍ VENTIL V46.3/V40.3

MÉDIUM

- pára, plyn, oleje, voda, ropné produkty, agresivní a neagresivní látky

PŘIPOJENÍ

- přivařovací, přírubové, se šroubením, kombinované

OVLÁDÁNÍ

- ruční kolo, elektropohon převodovka, úprava pro pneumatický nebo hydraulický pohon, dálkové ovládání

POPIS

- vysokotlaký uzavírací ventil V46.3 a vysokotlaký ventil s regulační kuželkou V40.3
- kovaný materiál
- netočivé stoupající vřeteno
- jednoduché těleso bez víka
- těsnění vřetene ucpávkou umístěnou v tělese
- těsnící plochy navařeny tvrdokovem (13Cr) nebo Stellite 6
- ukazatel polohy
- odpovídá požadavkům směrnice 2014/68/EU a normy EN 13709
- zkoušení probíhá dle normy EN 12266-1; díl 2

MOŽNOSTI PROVEDENÍ

- regulační kuželka (pro hrubou regulaci) – typ V40.3
- koncové spínače
- stírací kroužek v pouzdru ucpávky
- dodávka na přání dle TRD 201

TLAKOTEPLTNÍ SYSTÉM

Materiál	PN	Dovolený pracovní tlak PS [bar] pro maximální pracovní teplotu TS [°C]																			
		-10	50	100	150	200	250	300	350	400	450	500	510	520	530	540	550	560	570	580	
P250GH (1.0460)	63	63	63	63	63	63	63	44.8	40.6	37.8	36.4	21	-	-	-	-	-	-	-	-	
	100	100	100	100	100	100	100	71.1	64.4	60	57.8	33	-	-	-	-	-	-	-	-	
	160	160	160	160	160	160	160	110	94.1	88.3	78.5	45	-	-	-	-	-	-	-	-	
	250	250	250	250	250	250	250	172	147	137	123	70	-	-	-	-	-	-	-	-	
	320	320	320	320	320	320	320	320	273	233	182	103	-	-	-	-	-	-	-	-	
	400	400	400	400	400	400	400	400	342	290	227	129	-	-	-	-	-	-	-	-	-
	500	500	500	500	500	500	500	490	427	364	284	162	-	-	-	-	-	-	-	-	-
16Mo3 (1.5415)	63	63	63	63	63	60,2	56	47,6	44,8	42	40,6	28,3	21,5	17	13,6	-	-	-	-	-	
	100	100	100	100	100	95,6	88,9	75,6	71,1	66,7	64,4	44,9	34,1	26,9	21,6	-	-	-	-	-	
	160	160	160	160	160	157	147	136	123	116	110	79,9	60,7	47,9	38,4	-	-	-	-	-	
	250	250	250	250	250	245	229	213	191	181	171	124	94,2	74,4	59,5	-	-	-	-	-	
	320	320	320	320	320	320	320	320	318	298	288	179	136	107	86	-	-	-	-	-	
	400	400	400	400	400	400	400	400	398	373	360	224	170	134	108	-	-	-	-	-	
	500	500	500	500	500	500	500	500	484	422	398	361	321	184	145	116	-	-	-	-	
13CrMo4-5 (1.7335)	63	63	63	63	63	63	61.6	57.4	53.2	50.4	47.6	38.4	32.5	26.3	21.8	17.6	13.7	-	-	-	
	100	100	100	100	100	100	97.8	91.1	84.4	80	75.6	60.9	51.6	41.8	34.7	28	21.8	-	-	-	
	160	160	160	160	160	160	157	152	150	143	136	116	98.1	77.5	60.8	45.1	34.3	-	-	-	
	250	250	250	250	250	250	245	237	233	223	213	180	151	122	95.1	71.6	53	-	-	-	
	320	320	320	320	320	320	320	314	298	286	273	232	196	155	122	91.2	67.7	-	-	-	
	400	400	400	400	400	400	400	392	373	357	341	289	245	194	152	114	85.3	-	-	-	
	500	500	500	500	500	500	500	500	500	500	500	489	433	363	287	234	189	148	-	-	
11CrMo9-10 (1.7383)	63	63	63	63	63	63	63	61.8	59.8	56.9	54.9	46.1	38,7	31,4	27,4	23,5	20	17,3	14,8	12,8	
	100	100	100	100	100	100	100	98.1	93.2	89.2	85.3	72.6	60,3	48,1	42	35,9	30,7	26,4	22,7	19,6	
	160	160	160	160	160	160	160	152	150	143	136	116	96,7	77,5	68,6	59,8	51	44	37,8	32,5	
	250	250	250	250	250	250	250	237	233	223	213	180	151	122	107	93,2	79,4	68,4	58,9	50,7	
	320	320	320	320	320	320	320	314	298	286	273	232	193	155	137	119	102	87,9	75,6	65,1	
	400	400	400	400	400	400	400	392	373	357	341	289	241	194	171	148	127	109	94,2	81	
	500	500	500	500	500	500	500	500	500	500	500	426	375	325	285	246	215	188	161	143	
	630	630	630	630	630	630	630	630	630	630	630	490	426	369	320	276	235	202	174	149	



Materiál	PN	Dovolený pracovní tlak PS [bar] pro maximální pracovní teplotu TS [°C]																		
		-196 ¹⁾	-10	50	100	150	200	250	300	350	400	450	500	510	520	530	540	550	560	570
X6CrNiMoTi 17-12-2 (1.4571)	63	63	63	63	61.6	57.4	53.8	51.2	49	47.3	45.9	-	-	-	-	-	-	-	-	-
	100	100	100	100	97.8	91.1	85.3	81.3	77.8	75.1	72.9	-	-	-	-	-	-	-	-	-
	160	160	160	160	146	140	131	125	119	115	112	-	-	-	-	-	-	-	-	-
	250	250	250	250	229	218	204	195	186	180	174	-	-	-	-	-	-	-	-	-
	320	320	320	320	293	279	261	249	238	230	223	-	-	-	-	-	-	-	-	-
	400	400	400	400	366	349	327	311	298	288	279	-	-	-	-	-	-	-	-	-

1) Aplikace pro teploty - 196 °C až + 400 °C na dotaz

Materiál	PN	Dovolený pracovní tlak PS [bar] pro maximální pracovní teplotu TS [°C]																			
		-10	200	250	300	350	400	450	480	490	500	510	520	530	540	550	560	570	580	590	600
X10CrMo VNb9-1 (P91) (1.4903) ²⁾	63	63	63	63	63	63	63	63	63	63	63	63	63	63	63	63	63	63	63	63	63
	100	100	100	100	100	100	100	100	100	100	100	100	100	100	100	100	100	100	100	100	100
	160	160	160	160	160	160	160	160	160	160	160	160	160	160	160	160	160	160	160	160	160
	250	250	250	250	250	250	250	250	250	250	250	250	250	250	250	250	250	250	250	250	250
	320	320	320	320	320	320	320	320	320	320	320	320	320	320	320	320	320	320	320	320	320
	400	400	400	400	400	400	400	400	400	400	400	400	400	400	400	400	400	400	400	400	400
	500	500	500	500	500	500	500	500	500	500	500	500	500	500	500	500	500	500	500	500	500
	630	630	630	630	630	630	630	630	630	630	630	630	630	630	630	630	630	630	630	630	

2) Aplikace pro teploty až + 650 °C na dotaz

POUŽITÉ MATERIÁLY

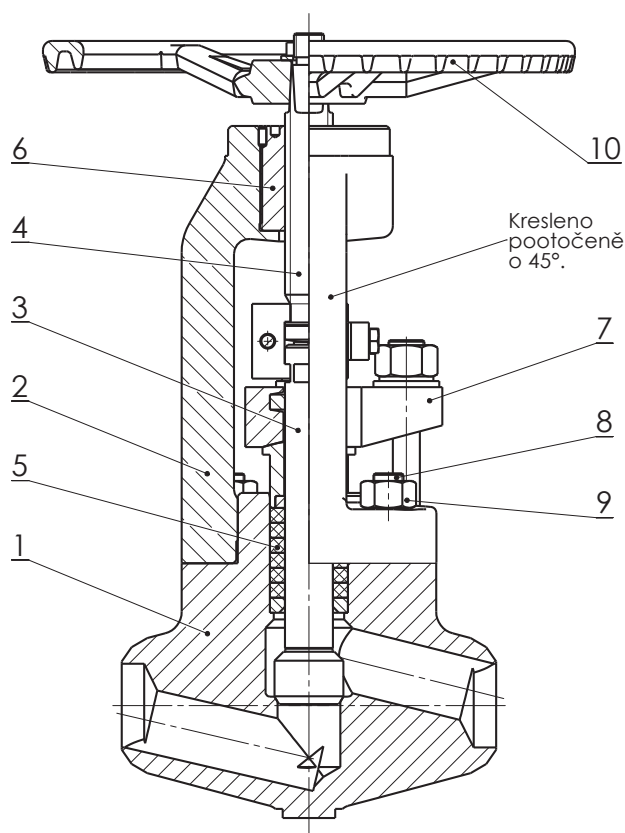

Poz.	Součást	Materiál					
1	Těleso	P250GH (1.0460) (11 416)	16Mo3 (1.5415)	13CrMo4-5 (1.7335)	11CrMo9-10 (1.7383)	X6CrNiMoTi17-12-2 (1.4571)	X10CrMoVNb9-1, (P91), (1.4903)
	Návar těsnící plochy	13Cr	Stellite 6				
2	Třmen	11CrMo9-10 (1.0460, 1.7380, 1.7383)	11CrMo9-10 (1.7335, 1.7383)	11CrMo9-10 (1.7335, 1.7383)	11CrMo9-10 (1.7383)	X6CrNiMoTi17-12-2 (1.4571)	11CrMo9-10 (1.7383)
3	Kuželka	X20Cr13 (1.4021)	X22CrMoV12-1 (1.4923)	X22CrMoV12-1 (1.4923)	X22CrMoV12-1 (1.4923)	X6CrNiMoTi17-12-2 (1.4571)	X20CrMoV11-1 (1.4922)
	Návar těsnící plochy	kaleno	Stellite 6				
4	Vřeteno	X20Cr13 (1.4021)	X22CrMoV12-1 (1.4923)	X22CrMoV12-1 (1.4923)	X22CrMoV12-1 (1.4923)	X39CrMo17-1 (1.4122)	X20CrMoV11-1 (1.4922)
5	Ucpávkové těsnivo	Grafit					
6	Vřetenová matice	11 110 (10S20) (1.0721)					
7	Příruba	P250GH (C 22.8) (1.0425, 1.0460)	11CrMo9-10 (1.7383)	16Mo 3 (1.5415)	13CrMo4-5 (1.7335)	11CrMo9-10 (1.7383)	11CrMo9-10 (1.7383)
8	Šroub	21CrMoV5-7 (1.7709)	21CrMoV5-7 (1.7709)	21CrMoV5-7 (1.7709)	21CrMoV5-7 (1.7709)	X22CrMoV12-1 (1.4923)	X22CrMoV12-1 (1.4923)
9	Matice	25CrMo4 (1.7218)	25CrMo4 (1.7218)	25CrMo4 (1.7218)	25CrMo4 (1.7218)	X22CrMoV12-1 (1.4923)	X22CrMoV12-1 (1.4923)
10	Ruční kolo	EN-GJL-300 (GG – 30)					

ROZMĚRY ARMATURY

1. Přírubové provedení

Stavební délka: dle standardu výrobce
Příruby: EN 1092-1 (DIN 2501/1972)

2. Přivařovací provedení

Stavební délka: dle standardu výrobce
Rozměry přivařovacích konců: DIN 3239 – díl 1
Tvar spáry: DIN 2559 – list 1 – tvar 22

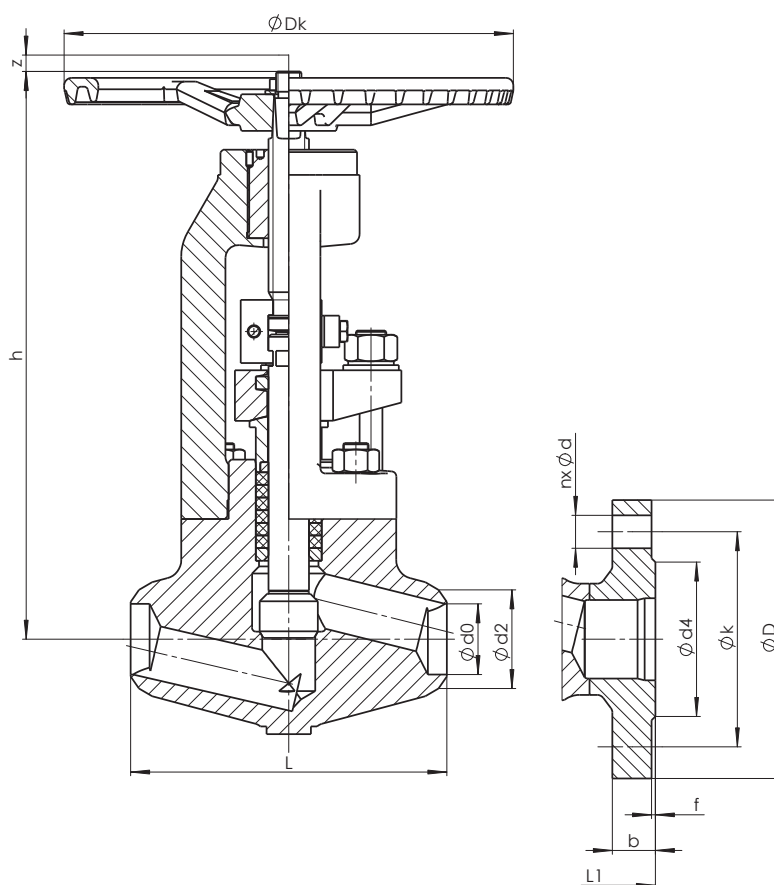

PŘIVAŘOVACÍ KONCE

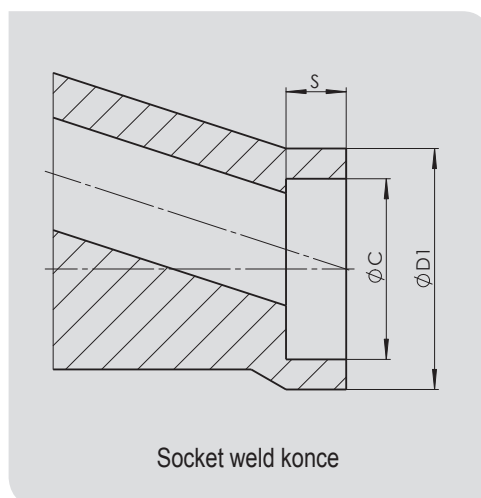
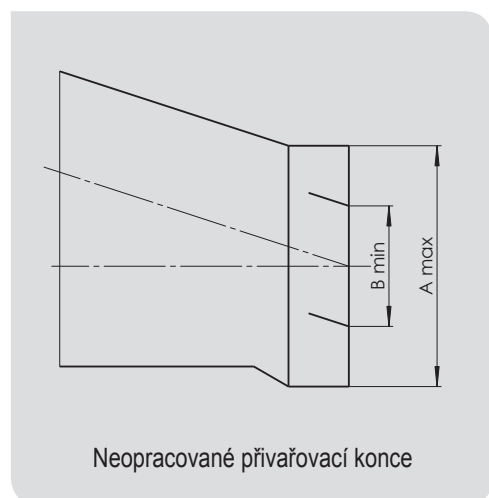

Jmenovitý tlak	Jmenovitá světlost	Stavební výška	Zdvih	Elektropohon – připojení dle EN ISO 5210	Ruční kolo	Přívodní provedení																
						Přírubové provedení						Socket weld dle ASME B16.11, resp. DIN3239-2 PN320			Neobroběné přívodní konce		Přibližná hmotnost	Rozměr trubky				
PN	DN	h [mm]	z [mm]	-	Dk [mm]	L1 [mm]	n	d [mm]	k [mm]	D [mm]	b [mm]	d4xř [mm]	L [mm]	d2 [mm]	d0 [mm]	D1 _{-0,5} [mm]	C ^{+0,2} [mm]	s _{min} [mm]	A _{max} [mm]	B _{min} [mm]	m [kg]	Rozměr trubky
320	10	230	13	F10C	200	260	4	18	85	125	24	40x2	150	18	12	27	17,6	9,5	32	9	8,8	17,2x2,6
	15	230	13	F10C	200	260	4	18	90	130	26	45x2	150	22	15	32,5	21,7	9,5	32	14	8,5	21,3x3,2
	20	270	18	F10C	250	-	-	-	-	-	-	-	160	28	20	39,5	27,1	12,7	50	19	14,5	26,9x4,0
	25	270	18	F10C	250	300	4	22	115	160	34	68x2	160	34	24	48	33,8	12,7	50	22	14	33,7x5,0
	40	450	30	F14C	355	400	4	26	145	195	38	88x3	250	49	35	64,5	48,7	12,7	88	32	55	48,3x7,1
	50	450	30	F14C	355	400	8	26	160	210	42	102x3	250	67	47	73,5	61,1	15,9	88	40	54	63,5x8,8
400	10	230	13	F10C	200	260	4	18	85	125	28	40x2	150	18	10	-	-	-	32	9	8,8	17,2x3,6
	15	230	13	F10C	200	260	4	22	100	145	30	45x2	150	28	17	-	-	-	32	14	8,5	26,9x5,0
	20	270	18	F10C	250	-	-	-	-	-	-	-	160	34	20	-	-	-	50	19	14,5	32x6,3
	25	270	18	F10C	250	300	4	26	130	180	38	68x2	160	44	28	-	-	-	50	22	14	42,4x8
	40	450	30	F14C	355	400	4	30	165	220	48	88x3	250	61	40	-	-	-	88	32	55	60,3x11
	50	450	30	F14C	355	400	8	30	180	235	52	102x3	250	77	49	-	-	-	88	40	54	76,1x14,2
500	10	230	13	F10C	200	-	-	-	-	-	-	-	150	22	11,5	-	-	-	32	9	8,8	21,3x5,0
	15	230	13	F10C	200	-	-	-	-	-	-	-	150	32	16,5	-	-	-	32	14	8,5	32x8,0
	20	270	18	F10C	250	-	-	-	-	-	-	-	160	38	20	-	-	-	50	19	14,5	38x10,0
	25	270	18	F10C	250	-	-	-	-	-	-	-	160	49	23,5	-	-	-	50	22	14	48,3x12,5
	40	450	30	F14C	355	-	-	-	-	-	-	-	250	77	42	-	-	-	88	32	55	76,1x17,5
	50	450	30	F14C	355	-	-	-	-	-	-	-	250	86	45	-	-	-	88	40	54	82,5x20,0
630	10	230	13	F10C	200	-	-	-	-	-	-	-	150	22	11,5	-	-	-	32	9	8,8	21,3x5,0
	15	230	13	F10C	200	-	-	-	-	-	-	-	150	32	16,5	-	-	-	32	14	8,5	32x8,0
	20	270	18	F10C	250	-	-	-	-	-	-	-	160	38	20	-	-	-	50	19	14,5	38x10,0
	25	270	18	F10C	250	-	-	-	-	-	-	-	160	49	23,5	-	-	-	50	22	14	48,3x12,5
	40	450	30	F14C	355	-	-	-	-	-	-	-	250	77	42	-	-	-	88	32	55	76,1x17,5
	50	450	30	F14C	355	-	-	-	-	-	-	-	250	86	45	-	-	-	88	40	54	82,5x20,0
63	65	450	30	F10C	355	340	8	22	160	205	26	122x3	250	78	69	80,5	61,1	15,9	88	50	53	76,1x3,6
100		450	30	F10C	355	340	8	26	170	220	30	122x3	250	78	69	80,5	61,1	15,9	88	50	53	76,1x3,6
160		450	30	F14C	355	340	8	26	170	220	34	122x3	250	78	65	80,5	61,1	15,9	88	50	53	76,1x5,6
250		450	30	F14C	355	340	8	26	180	230	42	122x3	250	78	59,5	80,5	61,1	15,9	88	50	53	76,1x8,8

Příruby DN 20 a DN 32 – na požadavek zákazníka

ČÍSLOVÁNÍ PRODUKTU

V46.3 111-3 320-25

DN

PN

Tvar tělesa

- 1 – přímý
- 2 – rohový

Připojení

- 1 – přírubové
- 2 – přivařovací
- 5 – se šroubením
- 8 – kombinované

Ovládání

- 1 – ruční kolo
- 2 – převodovka
- 3 – elektropohon
- 4 – úprava pro
pneumatický nebo
hydraulický pohon
- 5 – dálkové ovládání

Materiál tělesa

3 – legovaná ocel – kovaná

16Mo3	1.5415	(max. 530°C)
13CrMo4-5	1.7335	(max. 550°C)
11CrMo9-10	1.7383	(max. 580°C)
X10CrMoVNb9-1	1.4903	(max. 600°C)

4 – uhlíková ocel – kovaná

P 250GH	1.0460	(max. 450°C)
---------	--------	--------------

0 – nerezavějící ocel

X6CrNiMiTi17-12-2	1.4571	(max. 400°C)
-------------------	--------	--------------

Typové označení

- V** – ventily uzavírací s regulační kuželkou
- 46.3** – uzavírací
- 40.3** – uzavírací s regulační kuželkou

MONTÁŽ A PROVOZ ARMATURY

Armatura může být zabudována v jakékoli poloze. Médium musí proudit pod kuželku v souladu se směrem vyznačeným na tělese. Při montáži a provozu je nezbytné zohlednit tyto aspekty:

- provozní parametry musí odpovídat pracovním parametrům ventilu
- správná funkce armatury je ovlivněna přítomností nečistot v potrubí a proudícím médiu. Je nutné udržovat médium i potrubí čisté, například pomocí filtrů
- využívaná média musí být v souladu s korozní odolností materiálu armatury
- poškozená armatura se nesmí používat

Životnost armatury významně prodlužuje pravidelný servis a údržba, prováděná vyškoleným personálem.